

ESDEC

INNOVATIVE MOUNTING SYSTEMS



TUILES DE TYPE «
CANAL »



TOIT EN FIBROCI-
MENT



TOIT EN BAC
ACIER



BITUME

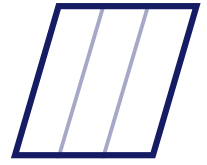

EPDM



MANUEL
CLICKFIT EVO
VIS À DOUBLE FILETAGE

CLICKFIT EVO

SOMMAIRE

Introduction	3
À propos de ce document	3
Autres documents pertinents	3
Mise à la terre et liaison équipotentielle	3
Symboles utilisés dans ce manuel	3
Garantie et responsabilité	4
Garantie	4
Responsabilité	4
Informations concernant le produit	4
Usage prévu	4
Usage inapproprié	4
Dimensions de la bride du panneau solaire compatible	4
Spécifications	5
Système et application	6
Composants	6
Application	7
Sécurité	8
Équipement de protection personnelle	8
Avertissements et réglementations de sécurité	8
Installation	9
Préparation	9
Couples de serrage	9
Préparation et dimensionnement des rails de montage	13
Installez les Vis à double filetage	14
Fixation des rails de montage	20
En option : Fixation des clips pour MLPE	22
ClickFit EVO MLPE Clip Poids léger	22
ClickFit EVO MLPE Clip Poids lourd	23
Montage des panneaux solaires avec des pinces de panneau de 60 mm.	24
Montage du premier panneau	24
Montage des panneaux suivants	26
Montage du dernier panneau	27
Montage des panneaux solaires avec des étrier pour panneaux de 35 mm	28
Montage du premier panneau	28
Montage des panneaux suivants	32
Montage du dernier panneau	33
Montage de plusieurs rangées	36
Retrait et recyclage	36
Dispositions générales	36

INTRODUCTION

À PROPOS DE CE DOCUMENT

Ce manuel contient les consignes d'installation du système de montage ClickFit EVO pour panneaux solaires sur des toits de type « canal », en bitume ou en EPDM, tôle ondulée, PST et toits en tôle métallique.

Ce système est adapté au montage de panneaux solaires dans une orientation portrait ou paysage.

Ces consignes s'adressent à un personnel technique qualifié.

Vous pouvez télécharger la dernière version de ce manuel sur www.esdec.com.

AUTRES DOCUMENTS PERTINENTS

Lors de l'installation du système de montage ClickFit EVO, vous aurez besoin des documents suivants :

- Le plan du projet, que vous pouvez générer dans le calculateur sur <https://www.esdec.com/fr/calculator>.
- Les manuels d'installation des panneaux solaires, des onduleurs et des autres composants.

Cette gamme de produits Esdec ClickFit EVO dispose d'un agrément ETN (Rapport d'Enquête de Technique Nouvelle)

Lors de l'installation du système de montage, il est important de respecter le manuel d'installation, le manuel d'installation des composants et les normes d'accompagnement pour éviter les accidents. Portez une attention particulière aux normes, réglementations et législations (locales) (entre autres) :

- NF EN1990 :2002/A1 :2006 Eurocodes structureaux
- NF EN 1991-1-3:2003 Eurocode – Actions générales - charges de neige NF EN 1991-NF
- EN 1991-1-4:2005
- Eurocode – Actions générales - actions du vent
- CEN/TR 16999 :2019 Système Photovoltaïque connexion structurels
- NF C15-100 :2015 (IEC 60364-serie) Installations électriques à basse tension
- UTE C15-712 serie Installation photovoltaïque autonomes
- NF EN-IEC 62305-serie Protection contre la foudre
- Code du Travail France – 2017 universel et Quatrième partie : Santé et sécurité au travail
- Article R 4121-1 à R 4121-4 Document d'évaluation des risques
- Article R 4224-4 et R 4224-20 Personnel autorisé
- Article R 4224-5 à R 4224-8 Protégé les travailleurs contre les chutes
- Article R. 4323-58 et R 4323-59 Travailler en toute sécurité en altitude
- Article R. 4323-69 à R 4323-80 Échafaudages



MISE À LA TERRE ET LIAISON ÉQUIPOTENTIELLE

La résistance à la corrosion et la protection équipotentielle de nos systèmes ClickFit EVO sont certifiées par l'institut allemand VDE. Conformément à la norme électrique HD-IEC 60364, chapitre 712, il est nécessaire de prévoir une mise à la terre fonctionnelle pour contrôler l'isolation de l'onduleur.

Pour ce qui est de la série ClickFit EVO d'Esdec, la mise à la terre fonctionnelle est assurée par l'étrier universel EVO pour les châssis des modules et les rails EVO. Pour établir la mise à la masse fonctionnelle finale, un câble de liaison indépendant doit être correctement monté sur le rail EVO et une liaison équipotentielle appropriée avec l'onduleur ou un contact de mise à la terre doit être établi.

Pour plus d'informations sur la mise à la terre et la mise à la masse, consultez la norme électrique HD-IEC 60364 et toute autre réglementation locale applicable.

SYMBOLES UTILISÉS DANS CE MANUEL

	Avertissement !	Le non-respect de cette consigne risque d'entraîner des blessures graves ou une détérioration majeure du produit.
	Mise en garde !	Le non-respect de cette consigne risque d'entraîner des blessures corporelles ou une détérioration du produit.
	Remarque	Insiste sur une consigne.

GARANTIE ET RESPONSABILITÉ

GARANTIE

Esdec propose un produit garanti 20 ans. Cette garantie est soumise aux conditions de garantie et aux conditions générales d'Esdec. Vous pouvez les consulter sur le site Web www.esdec.com.

RESPONSABILITÉ

Le fabricant décline toute responsabilité en cas de dommages ou de blessures résultant du non-respect (strict) des consignes et réglementations de sécurité figurant dans ce manuel ou de négligence au cours de l'installation du produit et des accessoires énumérés dans ce document.

Esdec se réserve le droit de modifier ce document sans préavis.

INFORMATIONS CONCERNANT LE PRODUIT

USAGE PRÉVU

Le système de montage ClickFit EVO est conçu pour monter des panneaux solaires sur des toits en pente. Ce système de montage permet de positionner les panneaux solaires sur le toit avec le côté court en bas (portrait) ou avec le côté long en bas (paysage).

USAGE INAPPROPRIÉ

Ce système de montage n'est pas adapté à une utilisation sur des types de toit autres que celui indiqué.

DIMENSIONS DE LA BRIDE DU PANNEAU SOLAIRE COMPATIBLE

La pince de module universelle convient aux panneaux solaires avec une hauteur de cadre comprise entre 29 et 50 mm et une largeur de cadre d'au moins 12 mm, où une force de serrage suffisante peut être appliquée.

Vérifiez la documentation du fournisseur de panneaux solaires si le panneau solaire prévu peut résister aux charges et à la force de serrage.

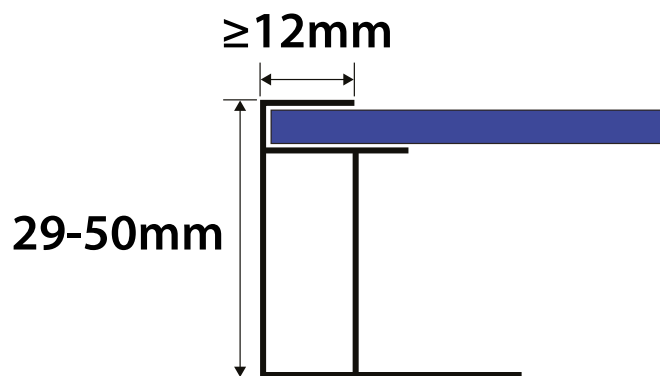

SPÉCIFICATIONS

Orientation des panneaux solaires	Portrait et paysage
Surface maximale des panneaux solaires	3,92m ²
Taille maximale du champ	Pour les rails horizontaux et verticaux : 15m par segment
Plage de saillies du rail	90-350mm
Espace de dilatation	125mm
Matériau du toit	Bitume (isolé ou non) EPDM (isolé ou non) ! L'effet thermique de certains types de toitures en panneaux EPDM ou bitumés peut avoir un effet néfaste sur l'étanchéité, qui pourra ne plus être garantie sur tous les toits. Consultez le fournisseur de la toiture pour déterminer si les vis à double filetage ClickFit EVO peuvent être utilisées sans prendre de mesures supplémentaires.
	Plaques ondulées / PST ! Sur une toiture en plaque de fibrociment avec ondulation standard de type 177/51 (NEN EN 494), utilisez le crochet ClickFit EVO Fibro (référence 1008090). Le manuel correspondant est disponible sur www.esdec.com .
	Tuiles type « canal »
	Tôle d'acier
Structure du toit	Pannes
	Chevrons
	Voliges
Inclinaison de toit	2-60° ! À un angle d'inclinaison <10°, l'effet autonettoyant du panneau est affecté.
Hauteur de toit maximale	i Soumise aux directives Eurocode et à leurs avenants nationaux. Utilisez le calculateur pour calculer les possibilités de votre projet.
Zone de débord	30cm de distance par rapport au faîtage, 30cm par rapport au côté du toit et 30cm par rapport à la gouttière.

¹⁾ Assurez-vous que le cadre du module est compatible avec les étriers ClickFit EVO avant l'installation.

²⁾ Pensez à toujours appliquer les précautions qui s'imposent en matière de propagation du feu et de compartimentage. Ceci peut avoir une incidence sur la taille des segments de modules.

! Saisissez les données dans le calculateur pour être certain(e) de choisir le système approprié à la catégorie de terrain, aux charges de neige et à la zone de vent applicables à votre projet.

i Selon le toit et le résultat obtenu sur le calculateur, vous pouvez disposer plusieurs segments avec panneaux solaires les uns à côté des autres. Laissez toujours un espace d'au moins 12mm entre les segments pour permettre la dilatation du toit.

i Si votre projet répond à des spécifications différentes de celles-ci, veuillez contacter Esdec.

1 COMPOSANTS

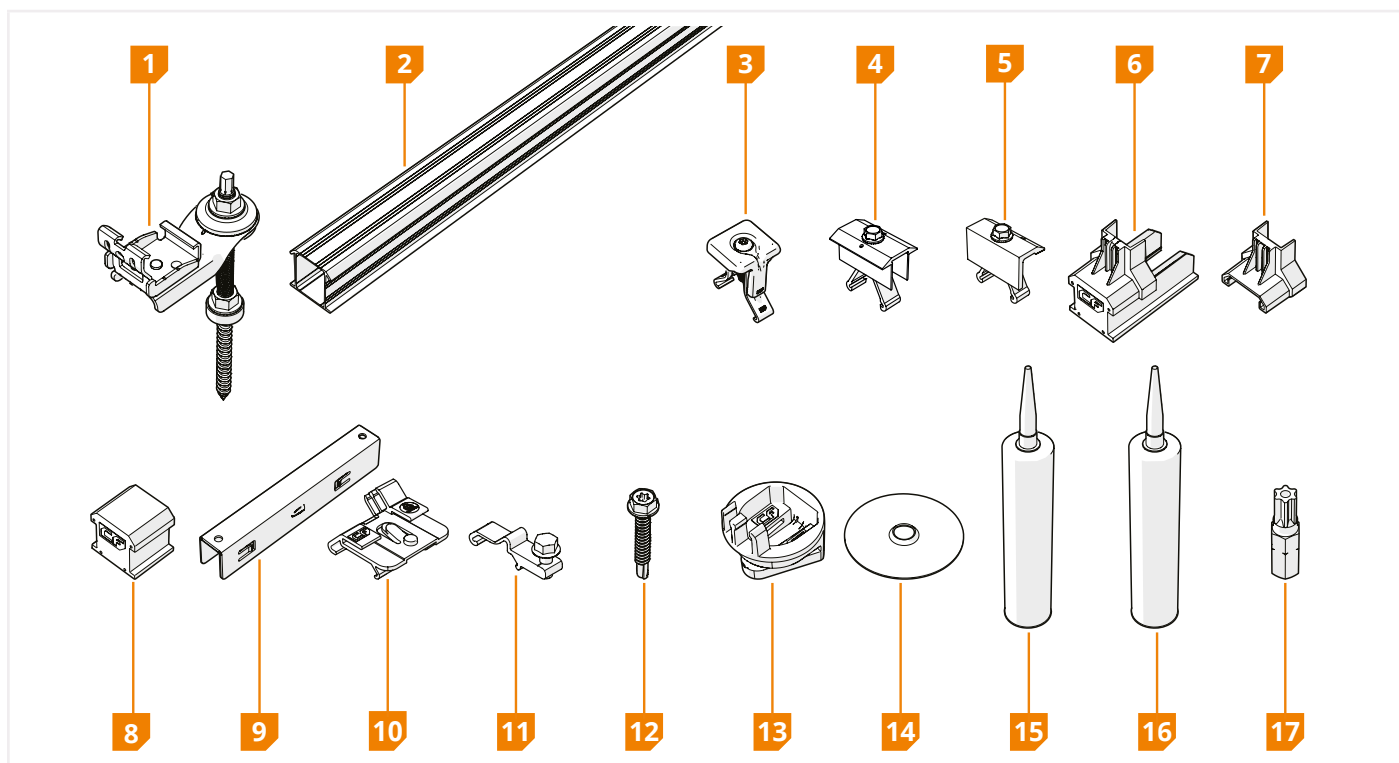

COMPOSANT	RÉFÉRENCE
1 ClickFit EVO Vis double filetage	100801 _
2 ClickFit EVO rail de montage	10081_ _
3 ClickFit EVO étrier pour module	1008020(-B)
4 ClickFit EVO 60 Etrier Intermédiaire Noir	1008021-B
5 ClickFit EVO 60 Etrier Final Noir	1008022-B
6 ClickFit EVO embout terminal 35 pour rail de montage	1008060(-B)
7 ClickFit EVO embout de fixation terminal 35	1008065(-B)
8 ClickFit EVO embout terminal, sans embout de fixation terminal	1008066(-B)

ACCESSOIRE	RÉFÉRENCE
9 ClickFit EVO coupleur pour rail de montage	1008061
10 ClickFit EVO MLPE Clip Poids léger	1008067
11 ClickFit EVO MLPE Clip Poids lourd	1008068
12 ClickFit EVO Vis autoperceuse 6.3x42mm SW10/T30	1003016
13 ClickFit EVO kit de montage	1008064
14 Disque d'étanchéité RVS 80mm	1003070
15 Kit d'étanchéité pour toiture bitumée	
16 Kit pour toiture EPDM	
17 ClickFit EVO vis Bit Torx 30	1008069

i Vérifiez que les composants appropriés sont présents en quantité suffisante en fonction du plan de projet généré par le calculateur.

i Utilisez le calculateur pour déterminer l'orientation de rail appropriée pour votre projet. Le calculateur tient compte, par exemple, du type de couverture et de la structure porteuse du toit.







- 1 Vérifier le type de toit et le type de structure du toit. S'agit-il d'un toit avec pannes ou chevrons, ou voligé ?
- 2 Recherchez le type de revêtement de toiture de votre projet dans le tableau.
- 3 Consultez le tableau pour l'orientation prescrite des panneaux solaires et des rails.

MATÉRIAU DU TOIT	CHEVRONS	PANNES	VOLIGES
BITUME ISOLÉ	Panneaux en portrait et rails horizontaux	Panneaux en paysage et rails verticaux	Panneaux en portrait et rails horizontaux Panneaux en paysage et rails verticaux
BITUME NON ISOLÉ	x	x	Panneaux en portrait et rails horizontaux Panneaux en paysage et rails verticaux
EPDM (ISOLÉ OU NON)	x	x	Panneaux en portrait et rails horizontaux Panneaux en paysage et rails verticaux
TUILES TYPE « CANAL »	x	x	Panneaux en portrait et rails horizontaux Panneaux en paysage et rails verticaux
PLAQUES ONDULÉES / PST	x	Panneaux en portrait et rails horizontaux Panneaux en paysage et rails verticaux	x
TÔLE ACIER TRAPÉZOÏDALE	x	Panneaux en paysage et rails verticaux	x
TÔLES ACIER ONDULÉES	x	Panneaux en paysage et rails verticaux	x
TUILES ACIER	Panneaux en portrait et rails horizontaux	Panneaux en paysage et rails verticaux	Panneaux en portrait et rails horizontaux Panneaux en paysage et rails verticaux

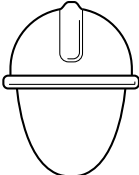
Assurez-vous que la partie filetée de la vis double filetage est insérée d'au moins 50 mm dans la sous-structure sans la traverser.

SÉCURITÉ

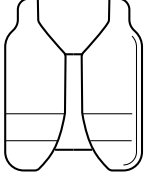
1 ÉQUIPEMENT DE PROTECTION PERSONNELLE

						
Protection auditive	Casque de sécurité	Lunettes de sécurité	Masques faciaux	Gants de sécurité	Tenue de sécurité	Chaussures de sécurité

2 AVERTISSEMENTS ET RÉGLEMENTATIONS DE SÉCURITÉ

Avertissement !

- ⚠ Les travaux d'installation doivent toujours être exécutés par au moins deux personnes qualifiées.
- ⚠ N'utilisez pas de composants issus d'autres systèmes de montage.
- ⚠ N'oubliez aucune pièce.
- ⚠ Travaillez toujours dans le respect des réglementations actuelles de travail sur toits.
- ⚠ Ne procédez pas à l'installation en cas de vents forts ou lorsque le toit est glissant ou mouillé.
- ⚠ Lors de l'exécution de travaux sur le toit, utilisez toujours une protection contre les chutes et, si nécessaire, des filets de sécurité et une protection de bord.
- ⚠ Ne vous tenez jamais sur ou dans la gouttière.
- ⚠ Utilisez toujours un appareil de levage ou un treuil pour déplacer les équipements lourds.
- ⚠ Placez toujours les échelles sur une surface solide et stable.

Mise en garde !

- ⚠ Évitez au maximum de marcher sur le toit. Utilisez une plateforme aérienne, une échelle ou une autre solution.
- ⚠ Ne marchez jamais sur le système ou les panneaux solaires.

INSTALLATION

1 PRÉPARATION

1 INSPECTEZ LE TOIT.

- Le toit est en bon état.
- La capacité porteuse de la structure du toit est suffisante pour supporter l'installation, en tenant compte du vent et des charges de neige.
- !** L'effet thermique de certains types de toitures en panneaux EPDM ou bitumés peut avoir un effet néfaste sur l'étanchéité, qui pourra ne plus être garantie sur tous les toits. Consultez le fournisseur de la toiture pour déterminer si les vis à double filetage ClickFit EVO peuvent être utilisées sans prendre de mesures supplémentaires.

2 VÉRIFIEZ LE PLAN DU PROJET ET SES COMPOSANTS.

- Vérifiez le plan du projet. Il n'y a pas de plan de projet ? Créez-en un sur le ordinateur en ligne avant de commencer l'installation.
- Vérifiez que tous les composants sont présents (page 5).
- Déterminez la position des Vis à double filetage. Utilisez les pannes ou chevrons, si elles/ils sont présent(e)s.

3 ASSUREZ-VOUS QUE TOUS LES OUTILS REQUIS SONT À PORTÉE DE MAIN.

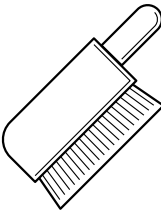
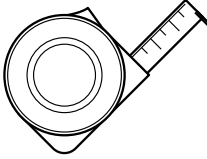
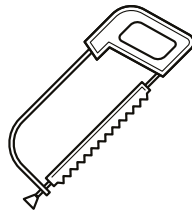
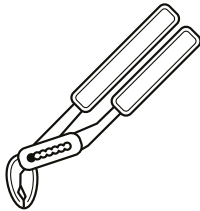
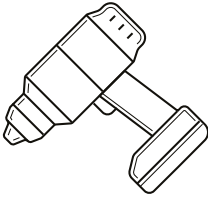
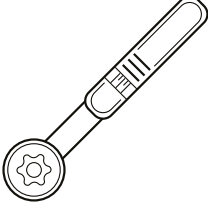
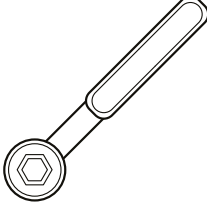
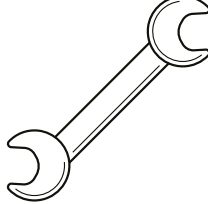
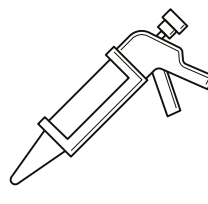
				
Marqueur ou craie	Brosse	Mètre	Scie à métaux	Pincettes réglables
				
Visseuse sans fil	Clé dynamométrique	Cliquet avec douille hexagonale S13	Clé plate (2x)	Pistolet à mastic

	Vis à double filetage M10	Vis à double filetage M12
Percez le matériau du toit	12,5mm	14mm
Pré-percez les trous dans la structure du toit	5mm	7mm
Douille hexagonale	S7	S10
Clé plate	S15	S19

COUPLES DE SERRAGE

! Utilisez toujours une clé dynamométrique. Assurez-vous que le bit est correctement et complètement inséré dans la tête de vis lors du serrage, au regard du couple de serrage élevé.

Vis	Couple de serrage
ClickFit EVO étrier pour module	4,5 Nm
Vis de montage pour rail vertical	1 Nm
ClickFit EVO MLPE Clip Poids lourd	8-12 Nm
ClickFit EVO 60 Etrier Final Noir	16,5 Nm
ClickFit EVO 60 Etrier Intermédiaire Noir	16,5 Nm

4 NETTOYEZ ET ORDONNEZ LE TOIT.

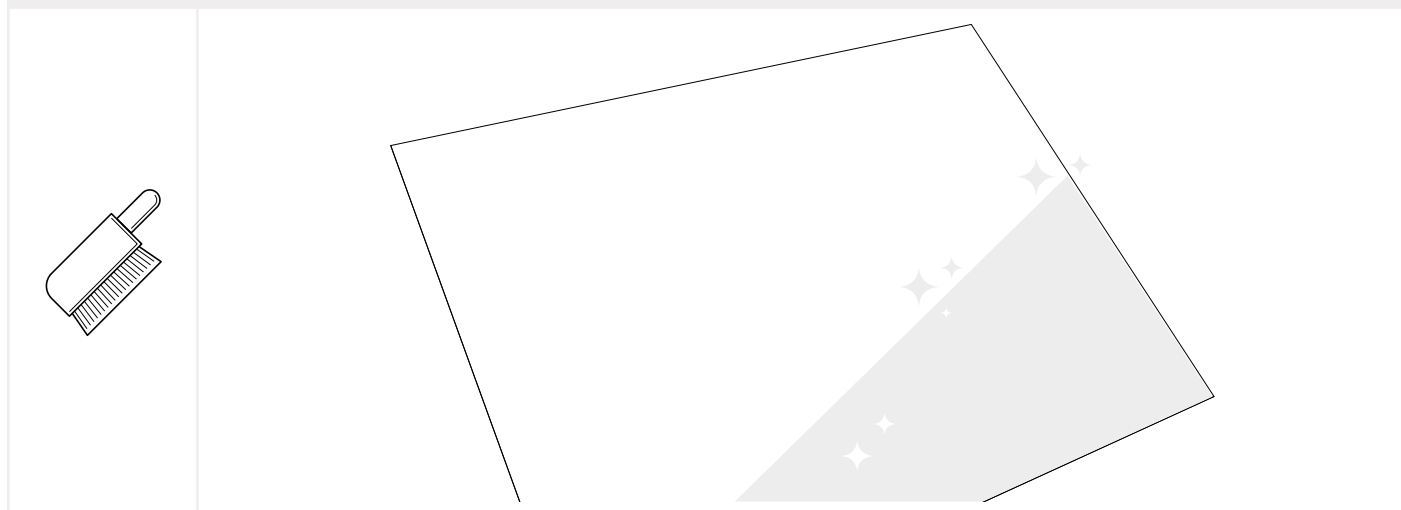

5 DÉTERMINEZ LA POSITION DES PANNEAUX SOLAIRES SUR LE TOIT

- ⚠** Respectez la réglementation (locale) en matière de prévention des incendies applicable aux installations photovoltaïques. Pour réduire le risque de propagation du feu, il est indispensable de prévoir un compartimentage coupe-feu. Le système photovoltaïque ne doit pas être installé au niveau des séparations coupe-feu et une distance minimale de 30 cm doit être respectée. Il est également conseillé de prévoir un espace par rapport aux lucarnes, aux puits de lumière, aux angles et autres zones à risque d'incendie.
- !** Élaborez un plan de projet à l'aide du calculateur ESDEC et respectez ses directives. Accédez au calculateur sur calculator.eu.esdec.com.
- !** La distance entre le bord des panneaux solaires et le faîtage et la gouttière doit être d'au moins 30 cm.
- !** La distance entre les panneaux solaires et le côté du toit doit être d'au moins 30 cm.
- i** Tenez compte de la lumière du soleil et de l'ombre tout au long de l'année. Si nécessaire, utilisez un optimiseur de puissance ou un micro-onduleur pour tirer le meilleur parti de votre installation.

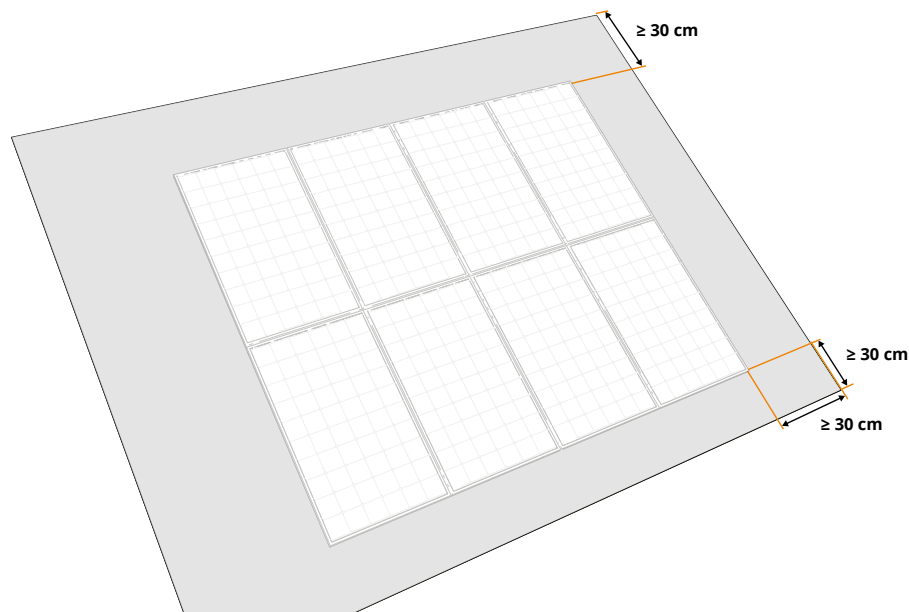
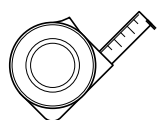

6 TRACEZ LES LIGNES ET LES EXTRÉMITÉS DES RAILS DE MONTAGE

- i** Consultez le plan du projet pour déterminer la position des rails de montage pour votre panneau.
 - i** Les longueurs de rail peuvent être trouvées dans le plan du projet.
- Pour un montage en orientation paysage, les rails de montage doivent être placés à environ $\frac{1}{4}$ des côtés courts du panneau.
- Pour un montage en orientation portrait, les rails de montage doivent être placés à environ $\frac{1}{4}$ des côtés longs du panneau.

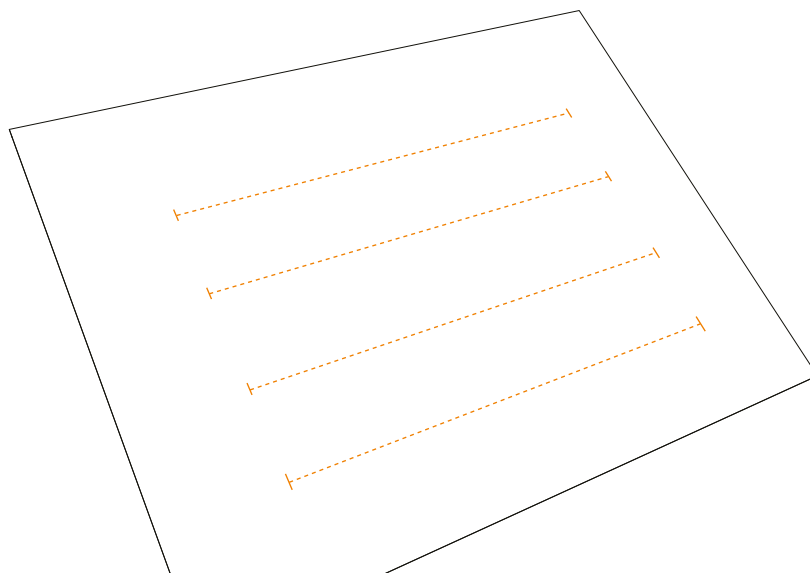
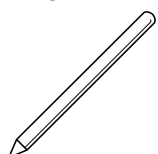

7 MARQUEZ LA POSITION DES VIS À DOUBLE FILETAGE.

- ⓘ Utilisez de préférence les orifices de fixation existants pour installer les Vis à double filetage, en particulier sur les toits ondulés. Si vous utilisez trop de vis sur un toit en plaques ondulées, le matériau du toit n'aura alors pas suffisamment d'espace pour compenser la dilatation/contraction thermique.
- ⓘ Consultez le plan du projet pour déterminer la position des Vis à double filetage pour votre projet.
- ⓘ Lors de la mesure et du marquage du champ, tenez compte de la position des pannes et des chevrons.

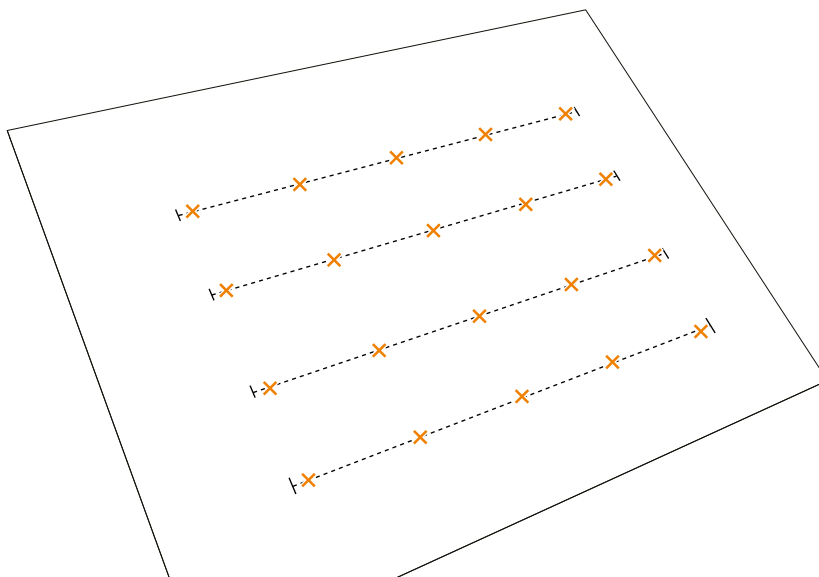
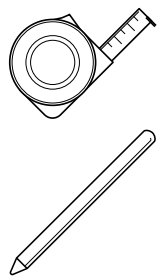

- 1 CONSULTEZ LE PLAN DU PROJET POUR CONNAÎTRE LA DISPOSITION GLOBALE DES SEGMENTS DE PANNEAUX SOLAIRES.
- 2 CALCULEZ TOUTE LA LONGUEUR DE LA DISPOSITION DES PANNEAUX SOLAIRES, EN TENANT COMPTE DES ESPACES ET/OU DE L'ESPACEMENT.
- 3 CALCULEZ LES EXTENSIONS ET LES AJUSTEMENTS NÉCESSAIRES DU RAIL DE MONTAGE.

i Mesurez les panneaux solaires et ajoutez 12 mm entre chaque panneau solaire pour l'étrier universelle (20 mm pour l'étrier ClickFit EVO 60 mm). Ajoutez 20 à 35 mm de chaque côté pour le montage de l'étrier final et du capuchon d'extrémité (50 à 70 mm pour l'étrier ClickFit EVO 60 mm).

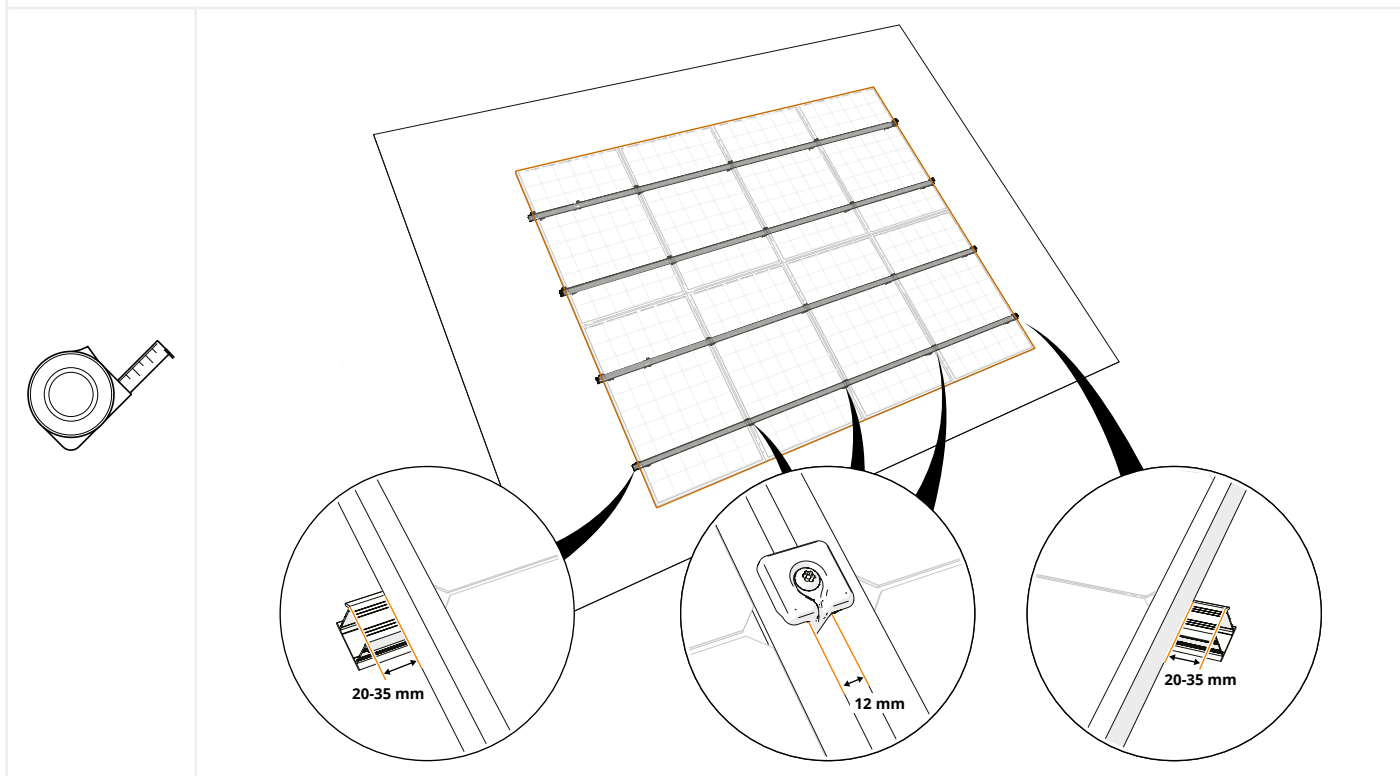

4 UTILISEZ DES COUPLEURS POUR CONNECTER LES RAILS DE MONTAGE, SI NÉCESSAIRE

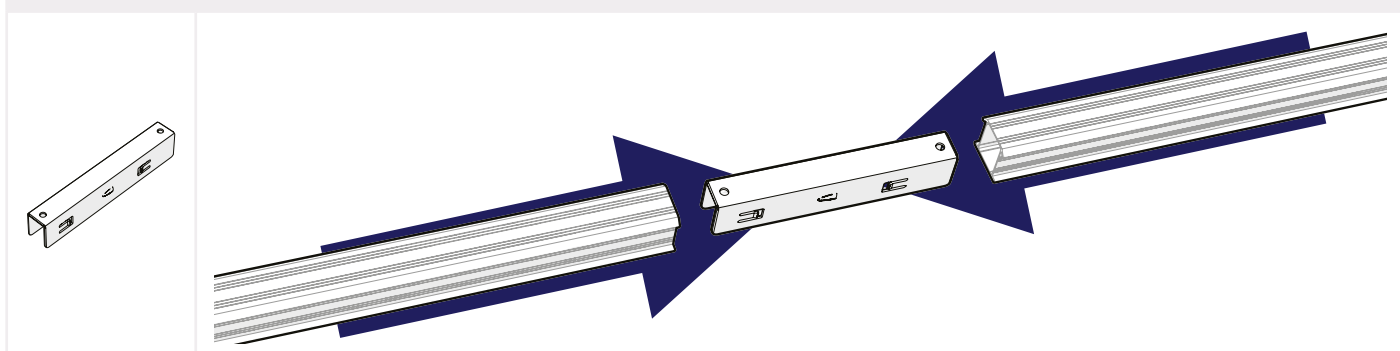

5 SI LE PORTE-À-FAUX EST SUPÉRIEUR À 250 MM : ÉTENDRE LE RAIL DE MONTAGE JUSQU'AU CHEVRON OU LITEAU SUIVANT.

6 COUPEZ LES RAILS DE MONTAGE SUR MESURE.

a. Si le porte-à-faux calculé du panneau solaire est **de plus** de 250 mm au-delà de la position marquée de la dernière vis à double filetage, marquez la position d'une vis à double filetage supplémentaire sur le chevron ou la panne la plus proche. Étendez le rail de montage jusqu'à 50 mm au-delà de la vis à double filetage supplémentaire.

i La longueur supplémentaire de 50 mm permet d'adapter un capuchon d'extrémité (réf. 1008066(-B)) sur les rails de montage.

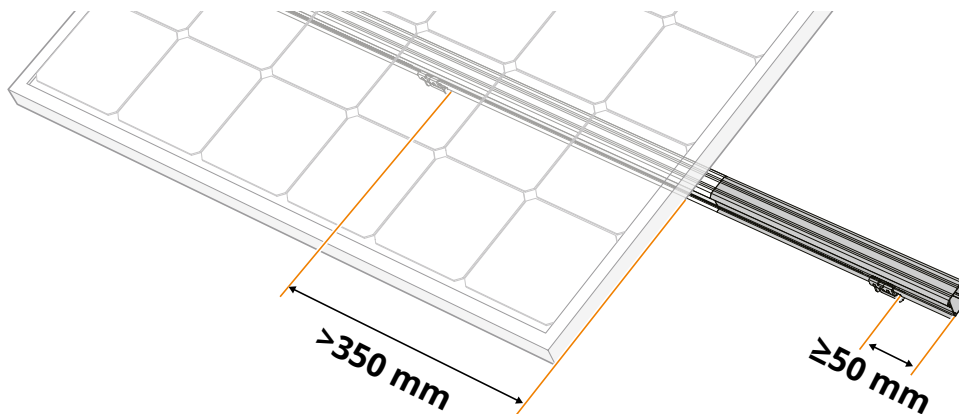
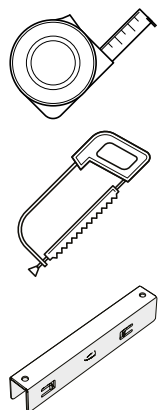

b. Si le porte-à-faux calculé est inférieur à 250 mm au-delà de la position marquée de la dernière vis à double filetage, conservez un porte-à-faux de 20 à 35 mm de longueur de rail pour le montage de l'embout de terminaison (art. no.) (>40 mm pour l'étrier ClickFit EVO 60 mm).

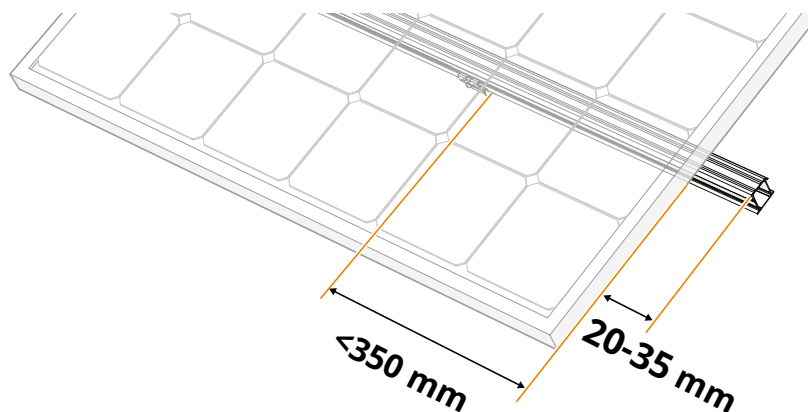
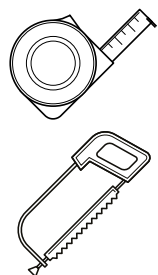

3 INSTALLEZ LES VIS À DOUBLE FILETAGE

Installez-vous les Vis à double filetage sur une structure de toit en bois ? Passez ensuite à l'étape 3.1.

Installez-vous les Vis à double filetage sur une structure de toit en béton ? Passez ensuite à l'étape 3.3.

1 PRÉ-PERCEZ LES TROUS DANS LE TOIT (STRUCTURE PORTEUSE EN BOIS : PANNES/CHEVRONS)

- ❗ La sous-structure doit mesurer au moins 50 mm d'épaisseur.
- ❗ Dégagez l'orifice de perçage et la zone à proximité des découpes de perçage.
- ❗ Pour les toits en fibrociment : utilisez autant que possible les orifices de fixation existants. Sauf la 1ère et la dernière onde. Veillez à ne pas placer trop de vis sur un toit en fibrociment car le matériau du toit risque de ne pas disposer de suffisamment d'espace pour produire de bonnes performances thermiques.

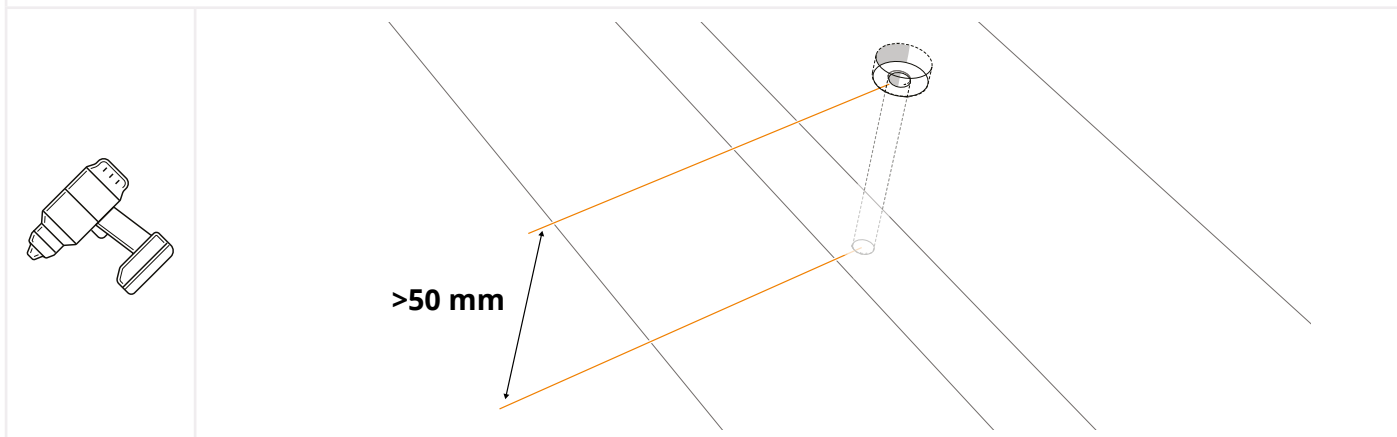

Diamètre de la Vis à double filetage	Percez le matériau du toit	Pré-percez les trous dans la structure du toit
M10	Ø 12,5mm	Ø 5 mm
M12	Ø 14 mm	Ø 7 mm

2 SERREZ LA VIS À DOUBLE FILETAGE

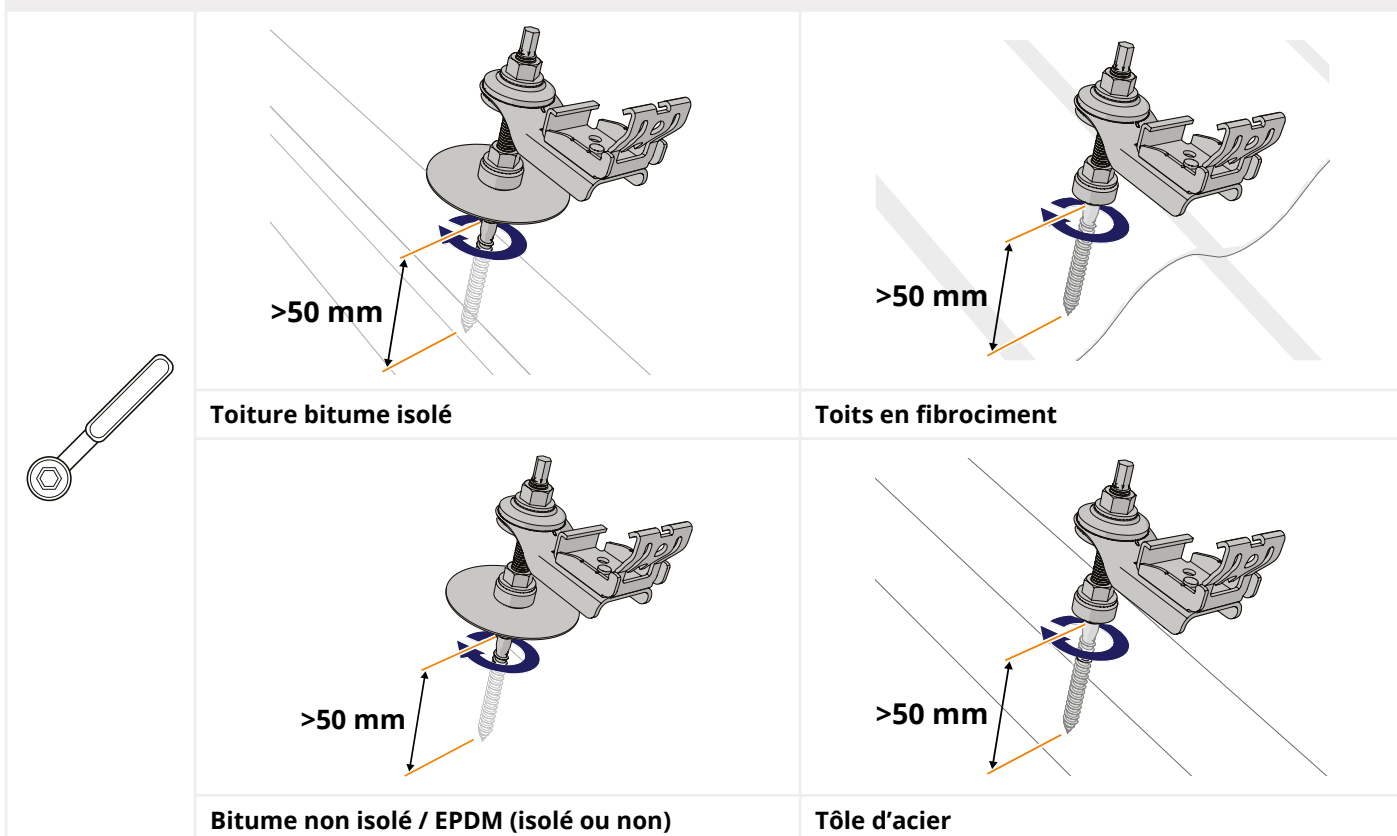

- ❗ Assurez-vous que la Vis à double filetage entre bien droit dans la structure (suivant le bon angle).
- ❗ Utilisez la rondelle pour Vis à double filetage (référence 1003070) sur un toit en bitume ou en EPDM.



Passez à l'étape 3.6.

3 PRÉ-PERCEZ LES TROUS DANS LE TOIT (STRUCTURE PORTEUSE EN BÉTON)

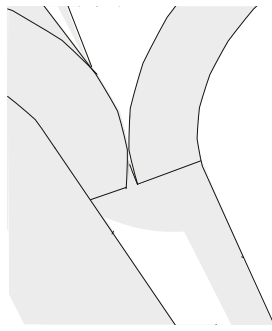

> 100 mm

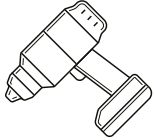
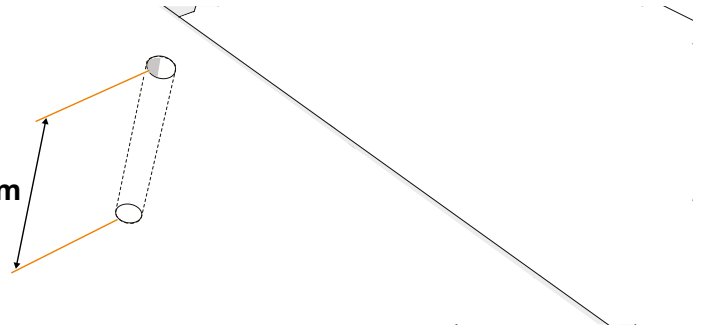

Tuiles type « canal »

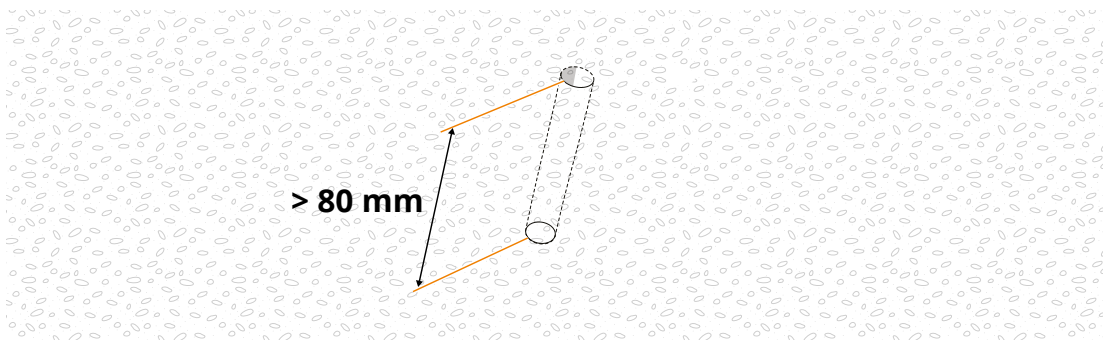

> 80 mm

Plaque de béton

- i** Pré-percez les tuiles canals au point culminant de la tuile de toit. Cela garantit un drainage approprié. La profondeur de perçage est d'au moins 100 mm.
- i** Dans le cas d'une plaque de béton, la profondeur de perçage est d'au moins 80 mm.
- !** Dégagez l'orifice de perçage et la zone à proximité des découpes de perçage.

Diamètre de la Vis à double filetage	Pré-percez les trous dans la structure du toit
M10	Ø 14 mm
M12	Ø 16 mm

4 VOUS UTILISEZ UN ANCRAGE CHIMIQUE POUR FIXER LA VIS À DOUBLE FILETAGE ? CONSULTEZ LES CONSIGNES DU FOURNISSEUR DE L'ANCRAGE CHIMIQUE AVANT DE COMMENCER.

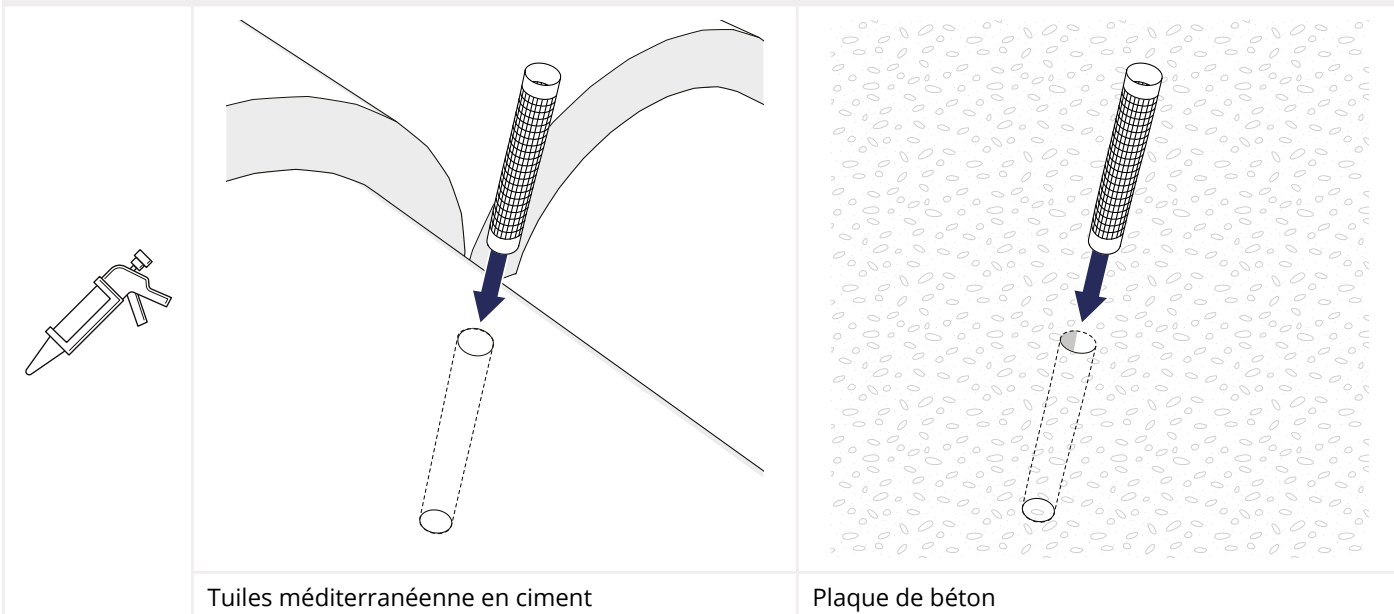

5 INSÉREZ LA VIS À DOUBLE FILETAGE ET LAISSEZ L'ANCRAGE CHIMIQUE DURCIR.

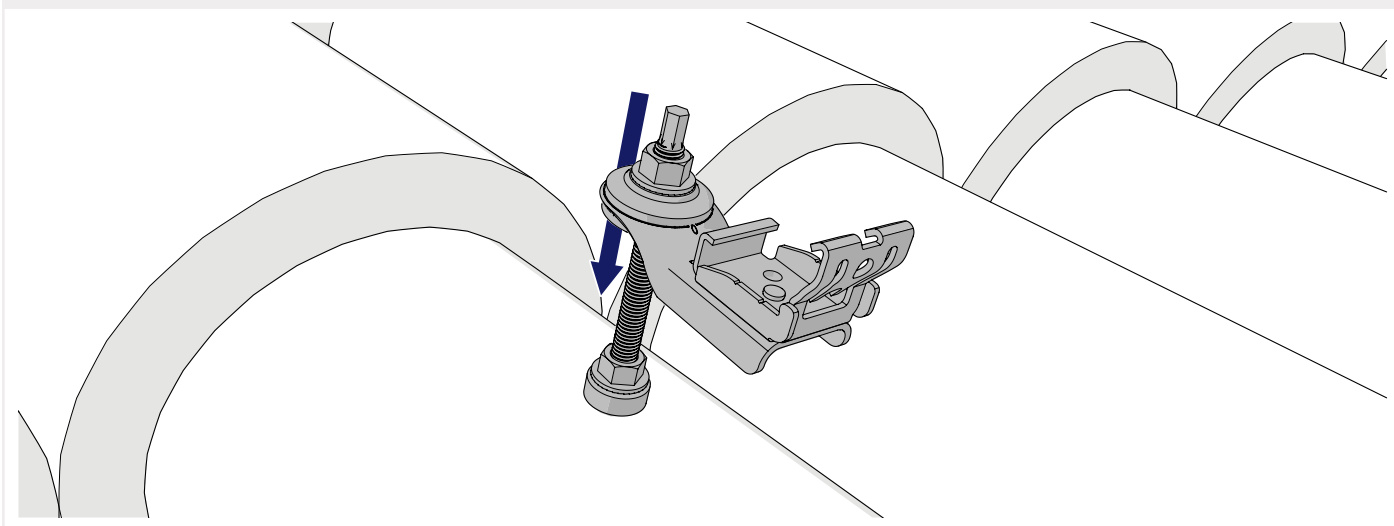

i Alignez les Vis à double filetage les unes par rapport aux autres.

6 SERREZ L'ÉCROU DE SORTE QUE LE JOINT EN CAOUTCHOUC SE DÉFORME ET QUE LES ORIFICES DE FIXATION SOIENT COMBLÉS.

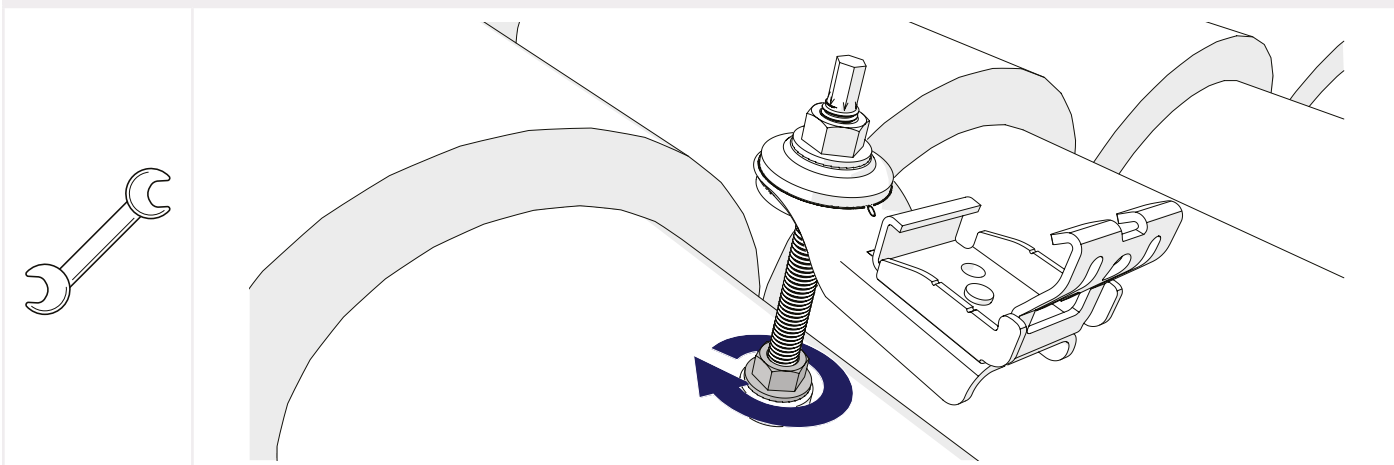

7 COMBLEZ L'ORIFICE

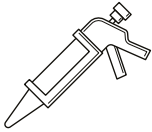
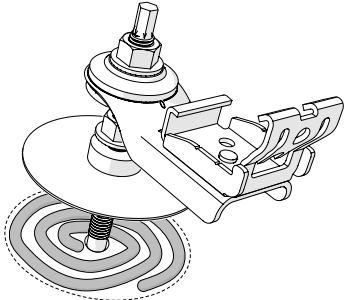
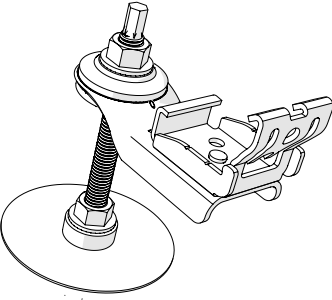
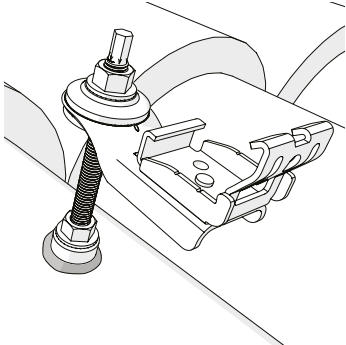
			
	<p>Matériau de toit en bitume :</p> <ul style="list-style-type: none"> • Kit d'étanchéité pour toiture bitumée (non incluses) • Rondelle pour Vis à double filetage RVS 80 mm (référence 1003070) 	<p>Matériau de toit en EPDM :</p> <ul style="list-style-type: none"> • Kit EPDM • Rondelle pour Vis à double filetage RVS 80 mm (référence 1003070) 	<p>Tuiles de type « canal » :</p> <ul style="list-style-type: none"> • Kit d'imperméabilisation (non incluses)

8 TOURNEZ LE CLICKER DANS L'ORIENTATION APPROPRIÉE

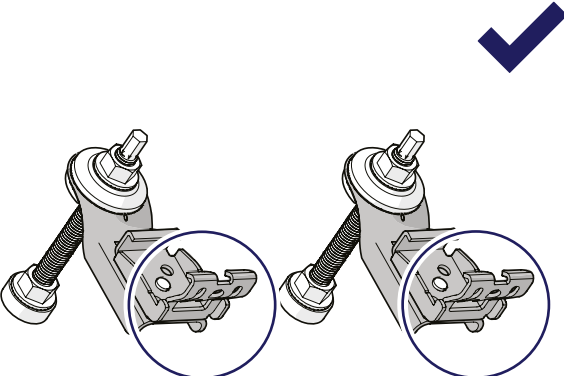
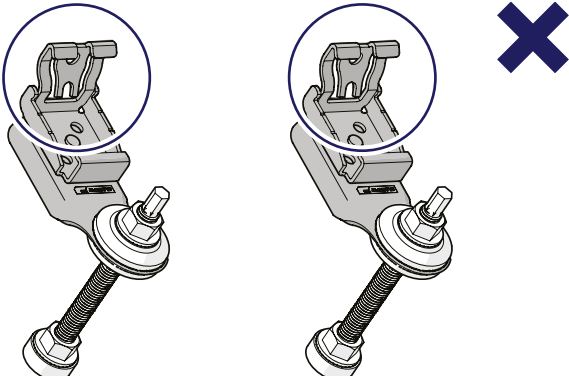
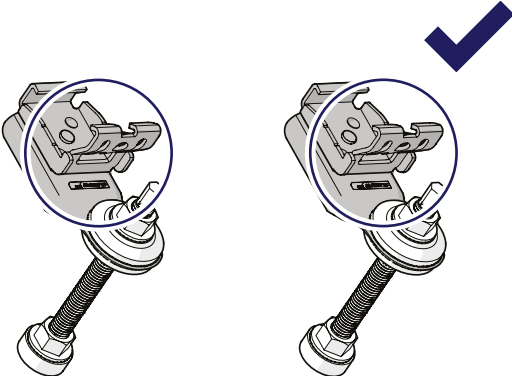
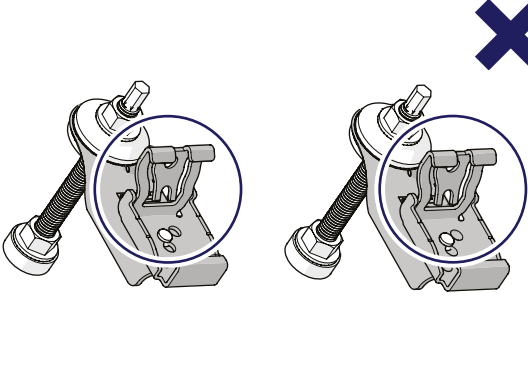

i Pour une orientation avec rails horizontaux, assurez-vous que le chemin de câbles des clickers pointe toujours vers le bas.

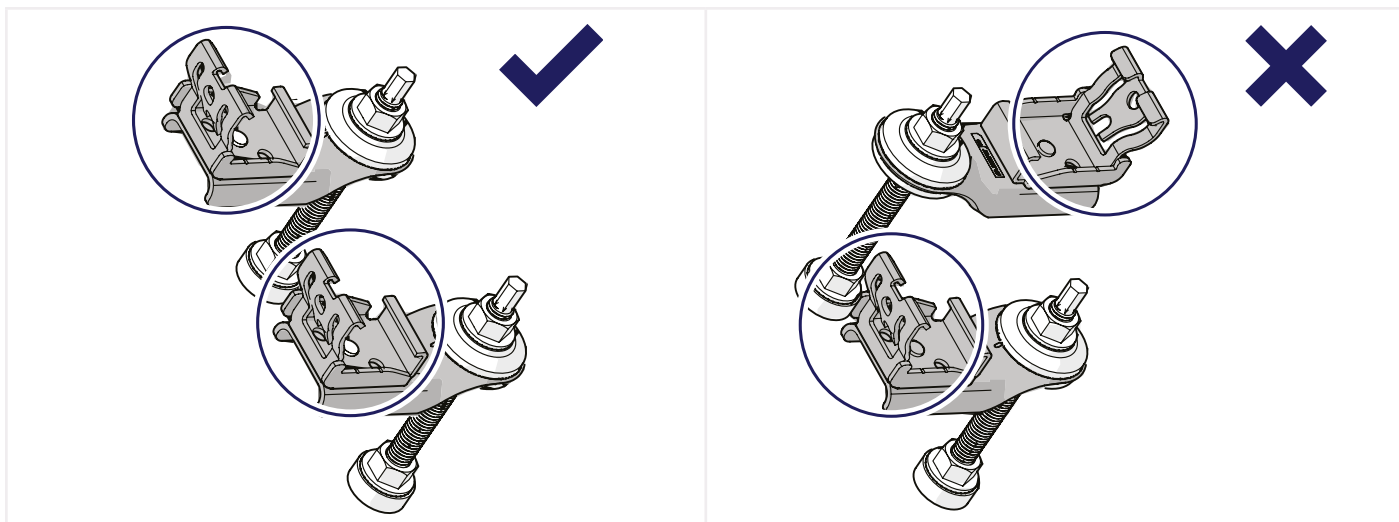

i Pour une orientation avec rails verticaux, assurez-vous que les adaptateurs sont tous placés du même côté de la vis à double filetage avec les clickers pointant dans la même direction.

9 SERREZ L'ÉCROU EN HAUT DE LA VIS À DOUBLE FILETAGE

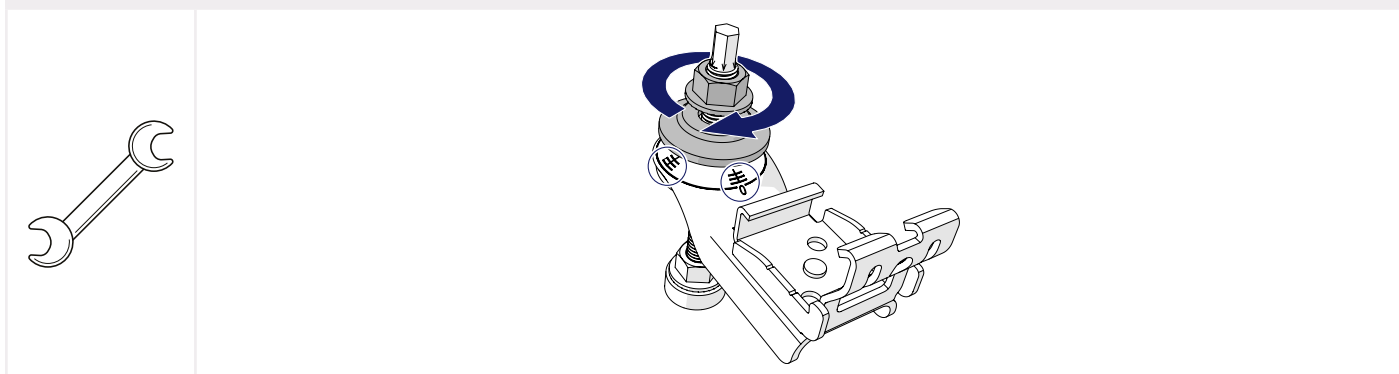

i Utilisez les repères sur l'adaptateur pour bien positionner le clicker EVO et pour compenser les éventuelles irrégularités du toit.

Diamètre de la Vis à double filetage	Couple de serrage
M10	Minimum de 25 Nm
M12	Minimum de 40 Nm

1 UTILISEZ LES ÉCROUS POUR ALIGNER LES CLICKERS ET LES ADAPTATEURS DANS LES DIFFÉRENTS AXES.

i Les Vis à double filetage ne sont pas correctement alignées les unes par rapport aux autres ? Utilisez le rail de montage pour ajuster les Vis à double filetage. Desserrez un ou les deux écrous à moitié et cliquez le rail de montage dans les clickers. La rigidité du rail garantit le bon positionnement des adaptateurs et des clickers. Puis resserrez les écrous.

M10 : Minimum de 25 Nm

M12 : Minimum de 40 Nm

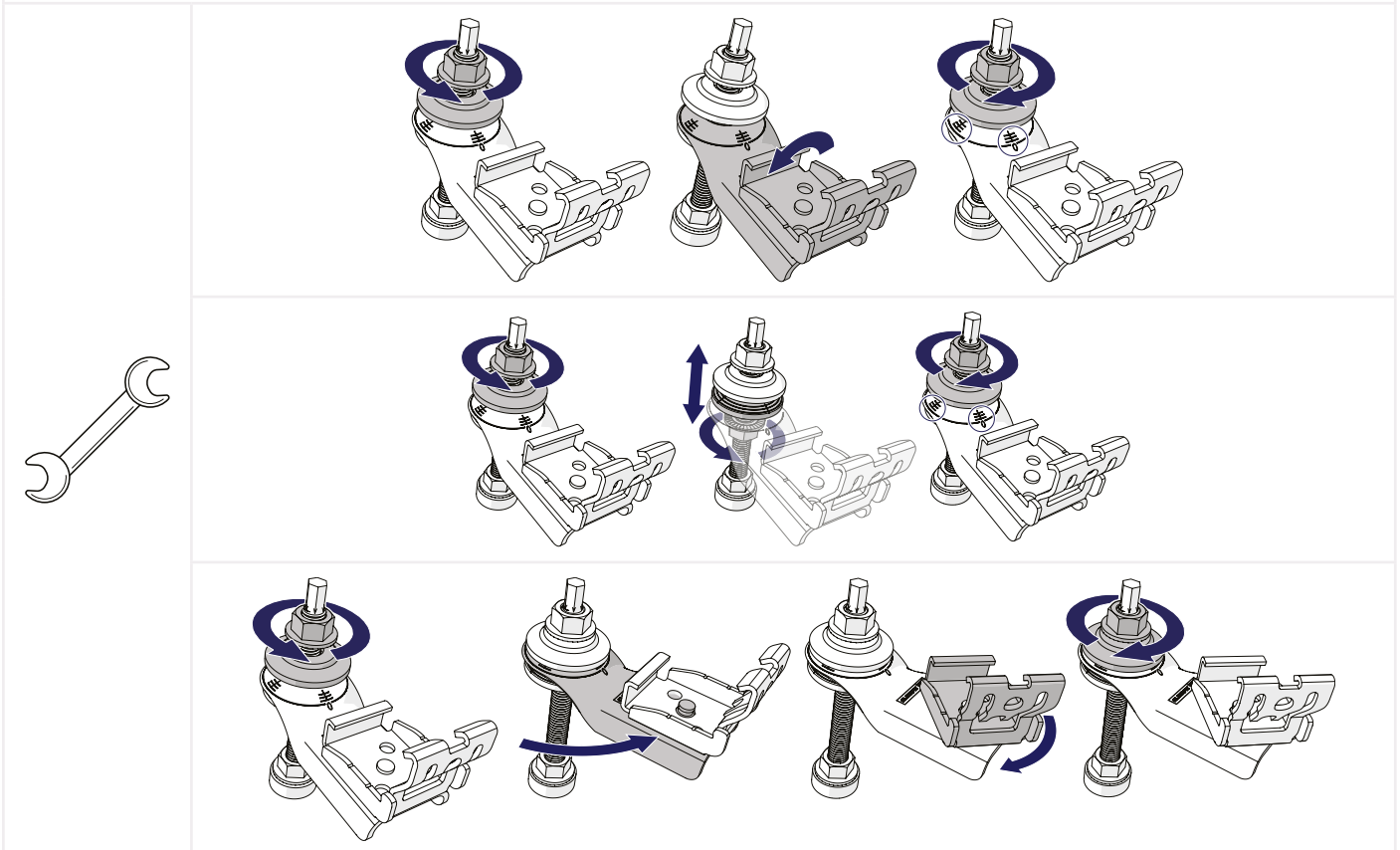

2 PLACEZ LE RAIL DE MONTAGE SUR LE CLICKER.

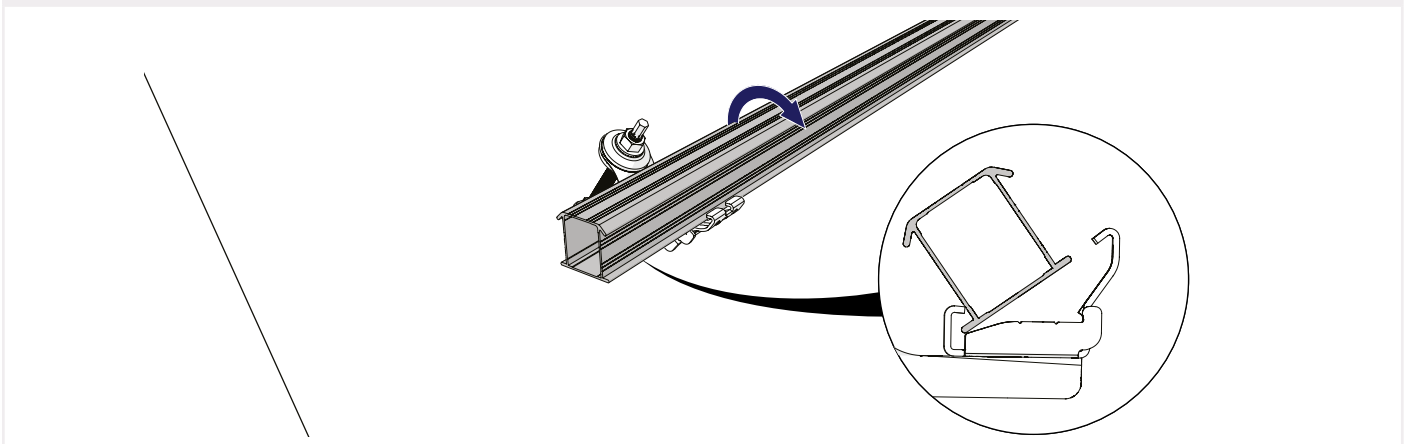

- 3 POUR LES TOITS INÉGAUX : DESSERREZ LES VIS DE TOUS LES SUPPORTS MAL ALIGNÉS. LA RIGIDITÉ DU RAIL ALIGNE AUTOMATIQUÉMENT LES SUPPORTS DANS LA BONNE POSITION.**
- 4 RESERREZ LES VIS DESSERRÉES LORSQUE LE RAIL EST CORRECTEMENT ALIGNÉ. APPLIQUEZ UN COUPLE DE 9 NM.**

i Les rails de montage doivent être droits et parallèles pour une installation et un alignement corrects des panneaux solaires.

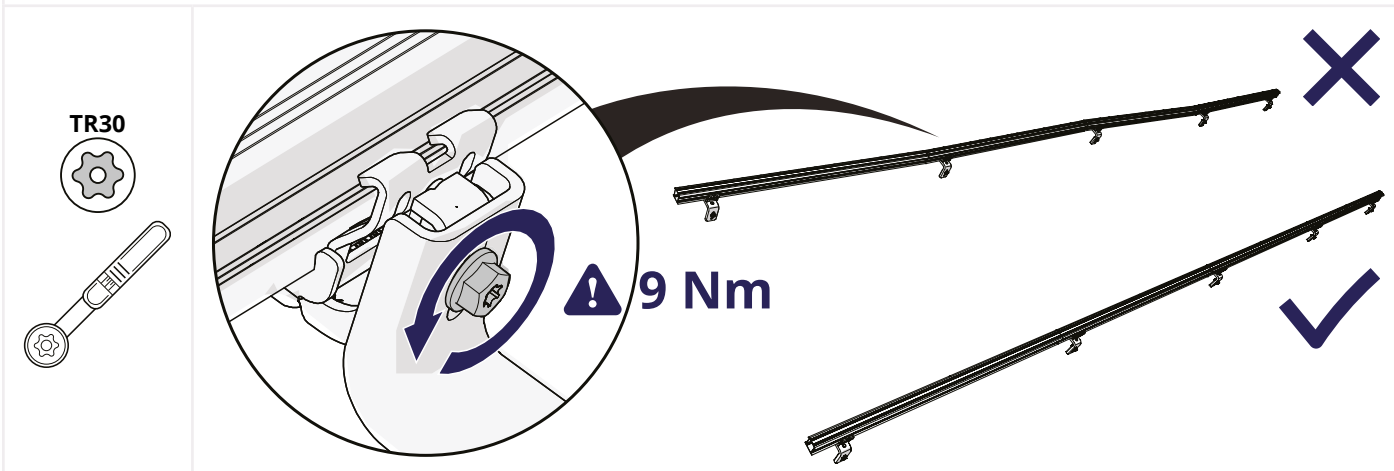

5 CLIQUEZ LES RAILS DE MONTAGE EN PLACE

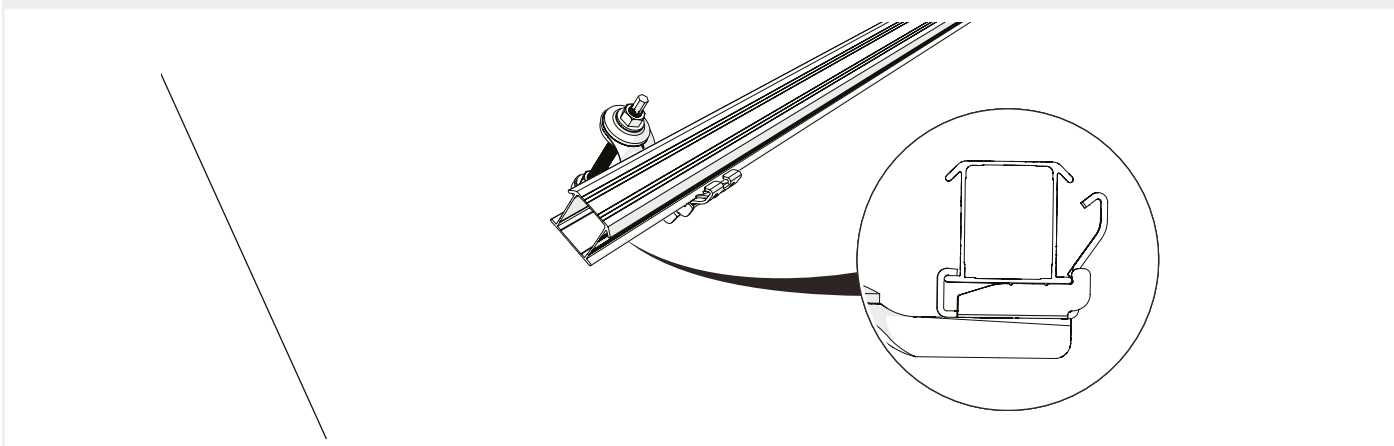

6 POUR UN MONTAGE VERTICAL : FIXEZ LES RAILS DE MONTAGE SUR LES CLICKERS

i Commencez par fixer le clicker inférieur à l'aide d'une vis de sécurité. Ignorez deux clickers, puis vissez le quatrième clicker. Répétez l'opération jusqu'au clicker supérieur.

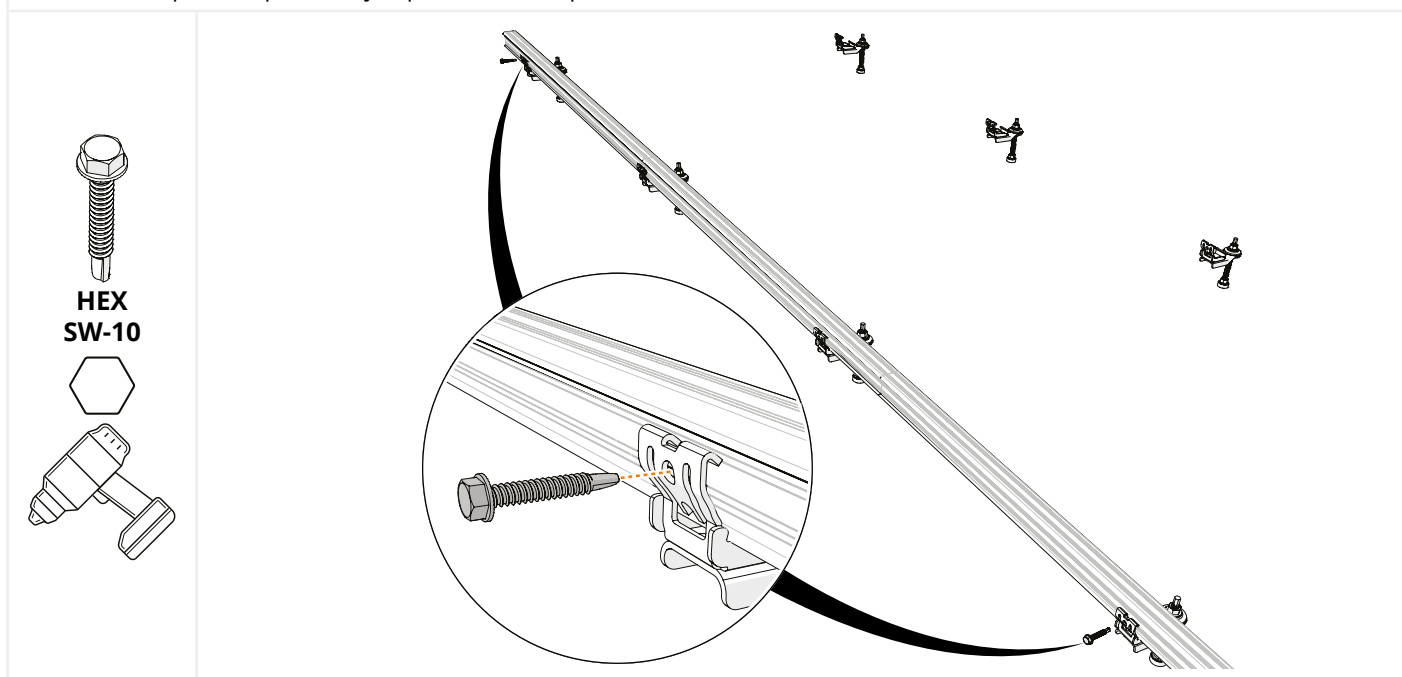

5 EN OPTION : FIXATION DES CLIPS POUR MLPE

CLICKFIT EVO MLPE CLIP POIDS LÉGER

- 1 CLIPSEZ LA PINCE MLPE LÉGÈRE SUR LE RAIL.
- 2 CLIPSEZ L'OPTIMISEUR SUR LA PINCE MLPE LÉGÈRE.

i Utilisez une pince MLPE par panneau solaire.

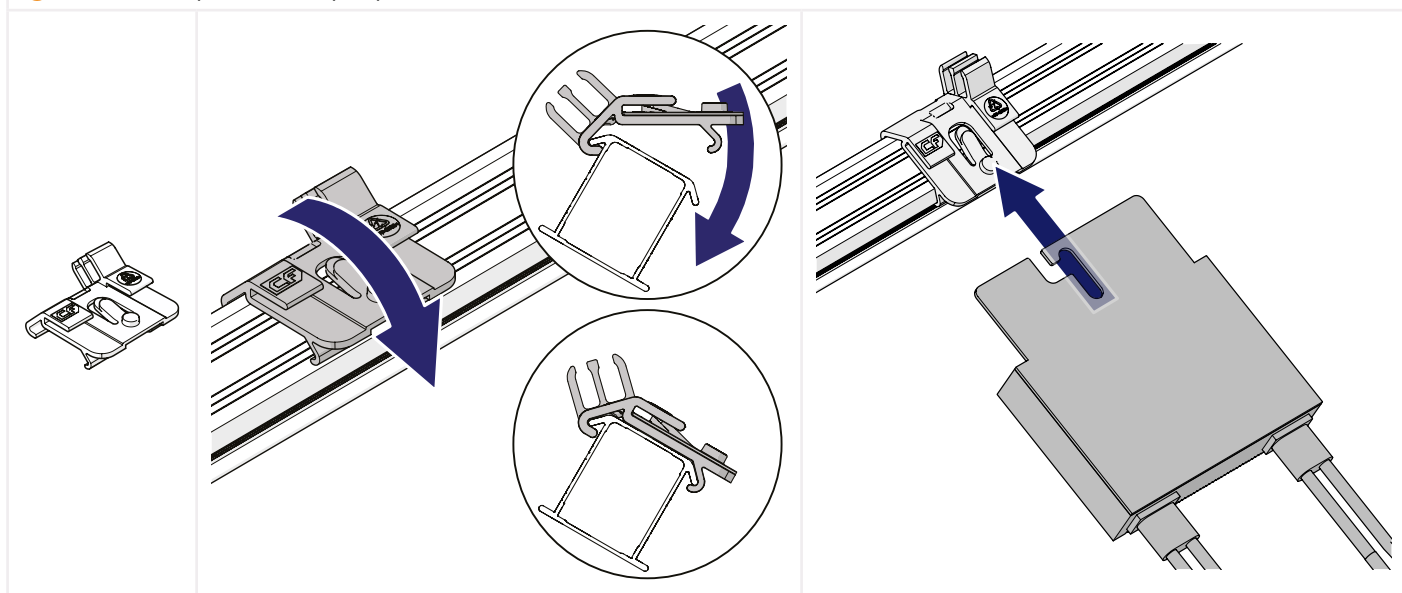

i Lors d'une orientation verticale des rails, vous devez fixer la pince MLPE en pliant le bord du rail de montage à l'aide d'une pince à eau.

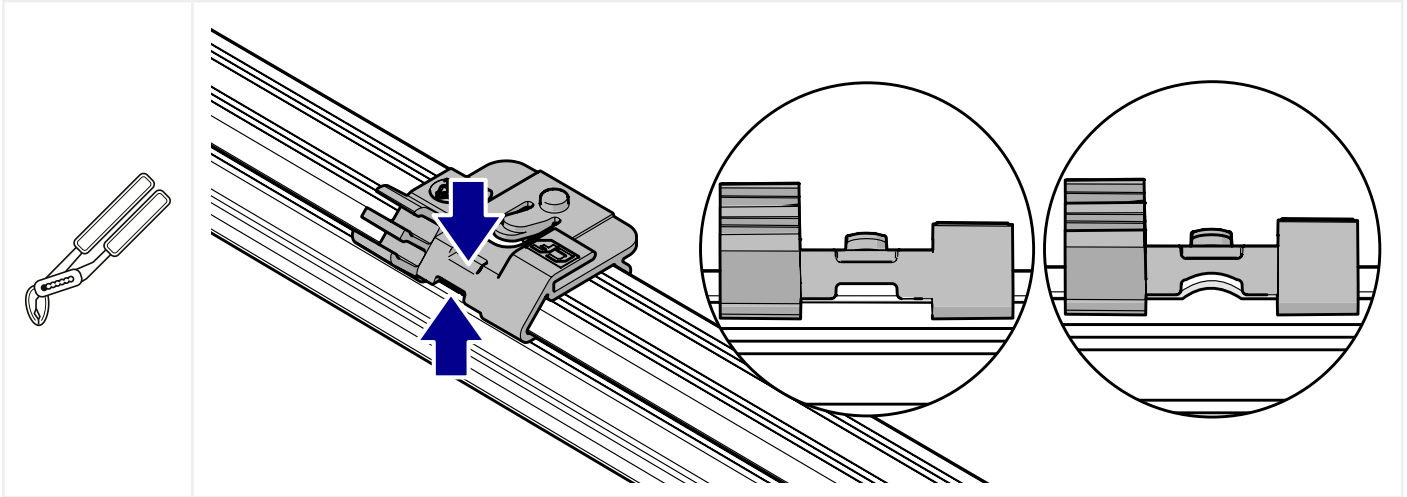

CLICKFIT EVO MLPE CLIP POIDS LOURD

- 1 MONTEZ L'OPTIMISEUR SUR LA PINCE MLPE ROBUSTE.**
- 2 CLIPSEZ LA PINCE MLPE ROBUSTE SUR LE RAIL.**

- i** Pour les optimiseurs plus grands (avec 2 fentes), il est essentiel d'utiliser deux pinces MLPE robustes.
- i** Avec une orientation verticale, vous devez fixer le passe-câble en pliant le bord du rail de montage à l'aide de pinces réglables.

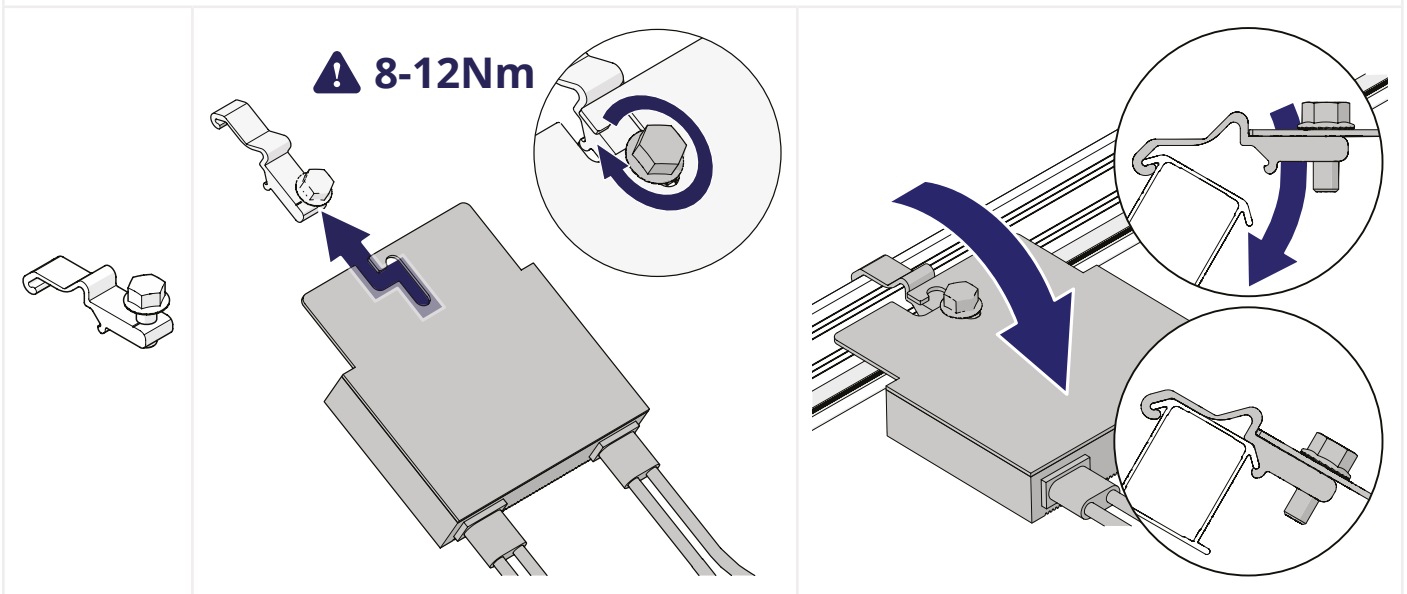

MONTAGE DES PANNEAUX SOLAIRES AVEC DES PINCES DE PANNEAU DE 60 MM.

1 MONTAGE DU PREMIER PANNEAU

1 EN OPTION : CLIQUEZ L'AIDE AU MONTAGE EN PLACE SUR LE PANNEAU.

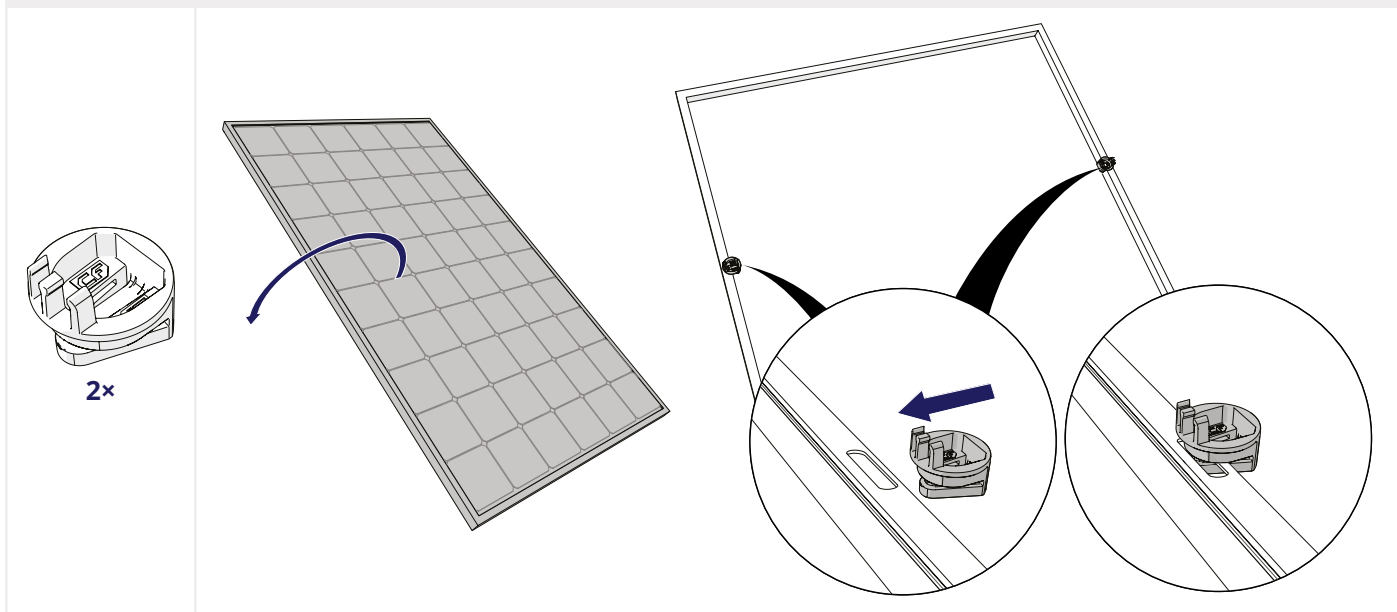

2 EN OPTION : CLIQUEZ LES CÂBLES DU PANNEAU FERMEMENT EN PLACE DANS LA PINCE DE CÂBLE.

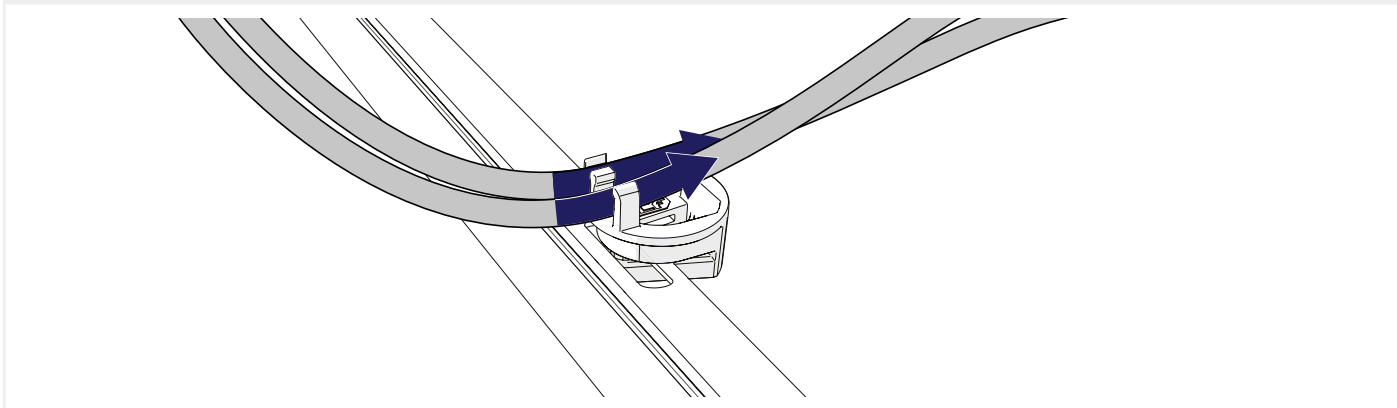

3 FAITES GLISSER LES EMBOUTS SUR LES RAILS.

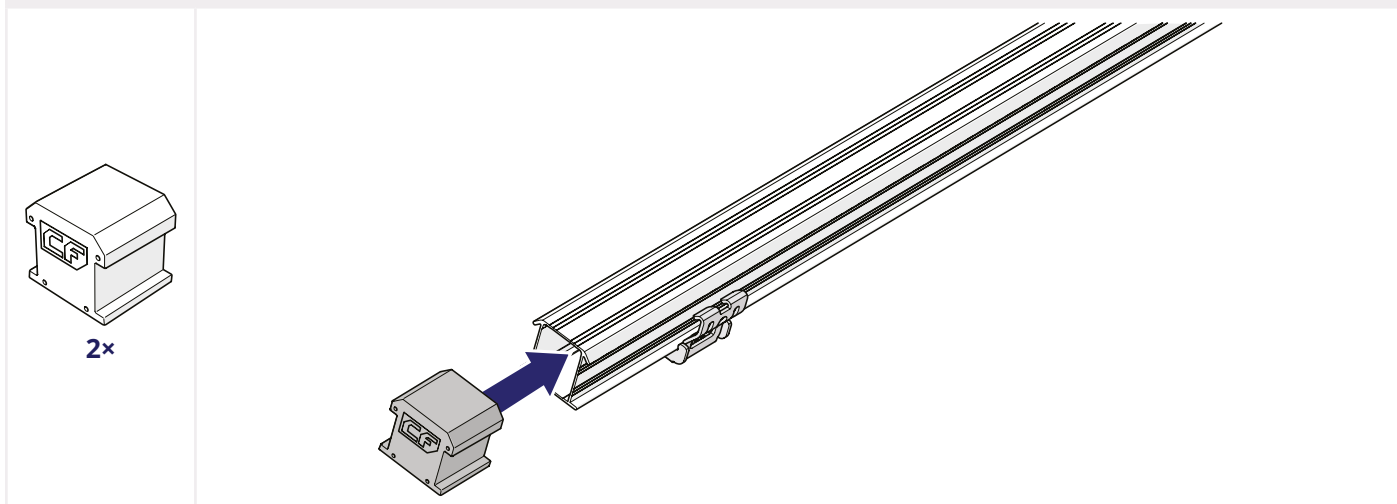

4 CLIPSEZ LES CLICKFIT EVO 60 ETRIERS FINAL SUR LE RAIL.

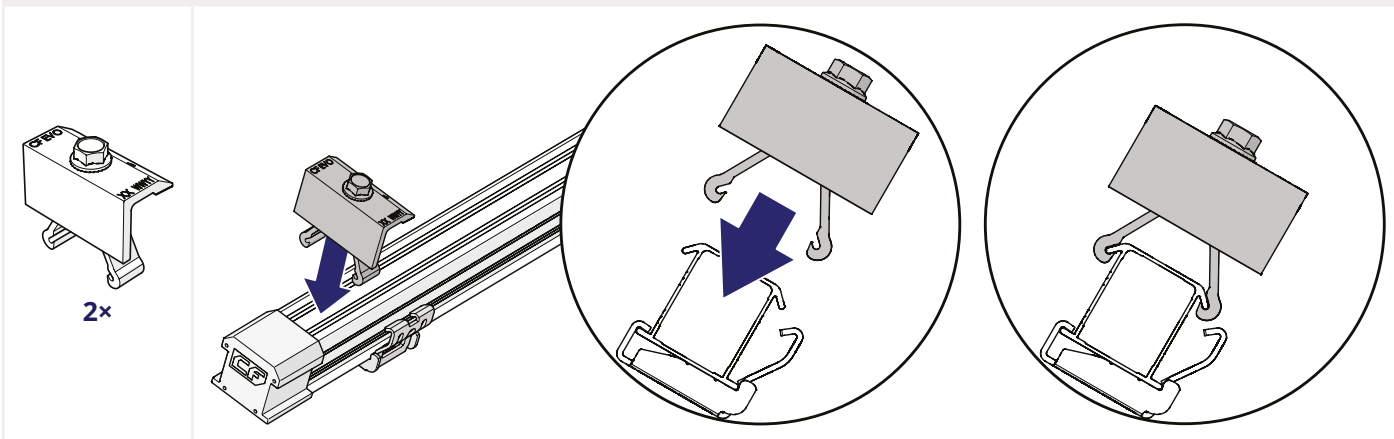

5 EN OPTION : GUIDEZ LES CÂBLES DU PANNEAU SOLAIRE À TRAVERS LES CLICKERS.

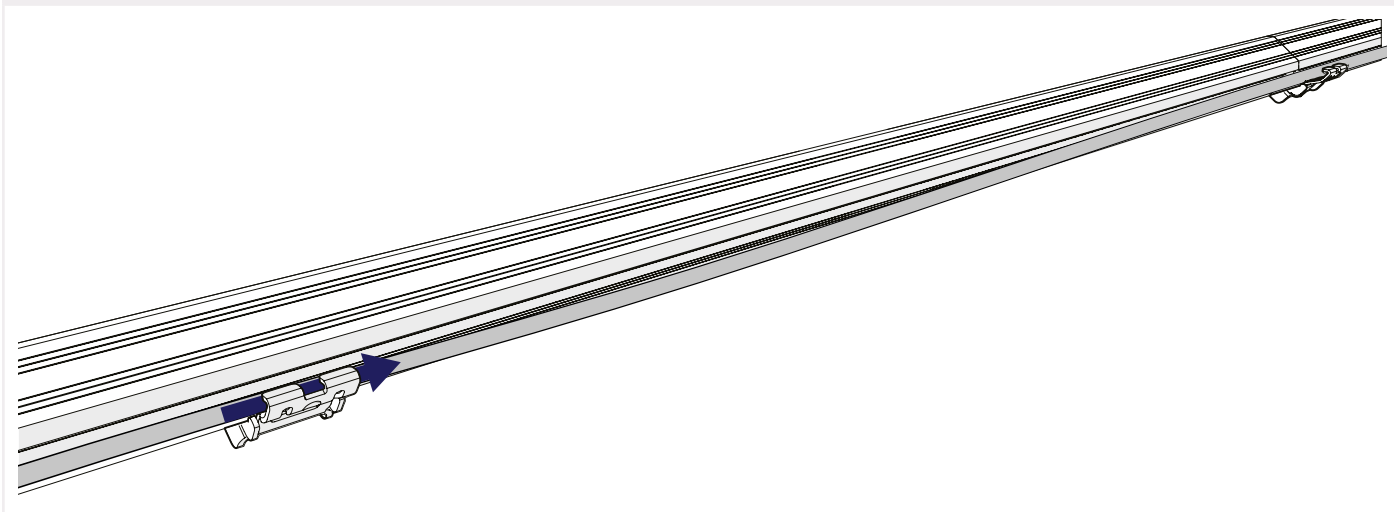

6 PLACEZ LE PANNEAU SUR LES RAILS ET FAITES-LE GLISSER CONTRE LES ÉTRIERS.

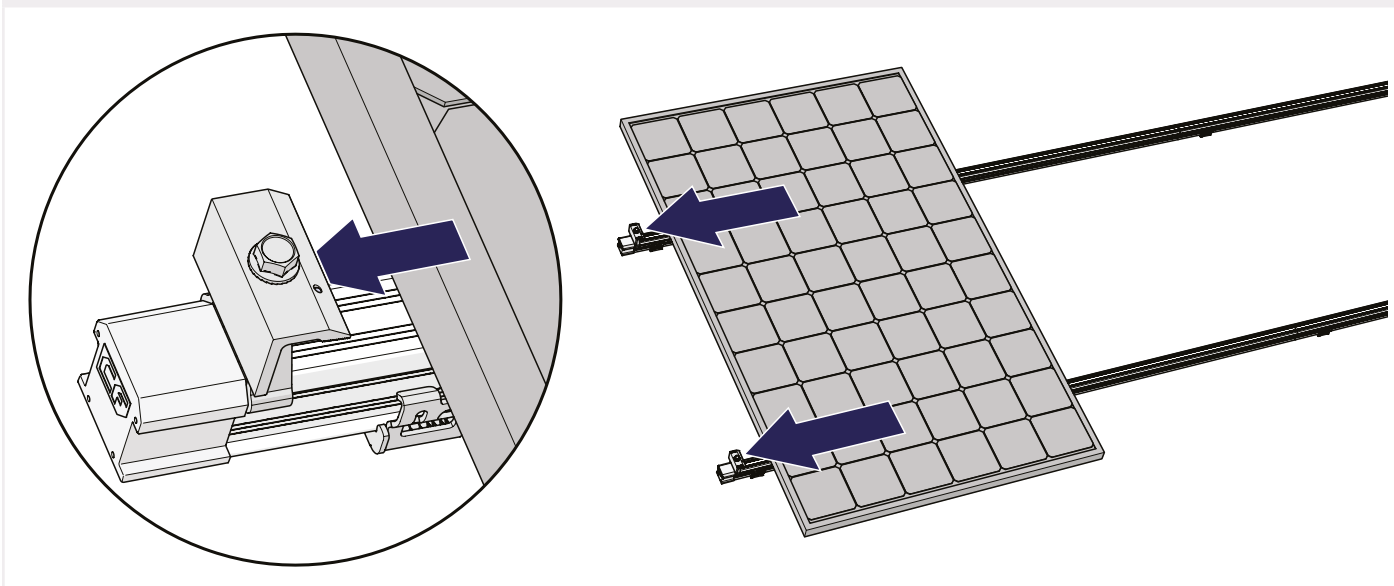

7 SERREZ LA VIS DES ETRIERS FINAL POUR FIXER LE PANNEAU. UTILISEZ UN COUPLE DE 16,5 NM.

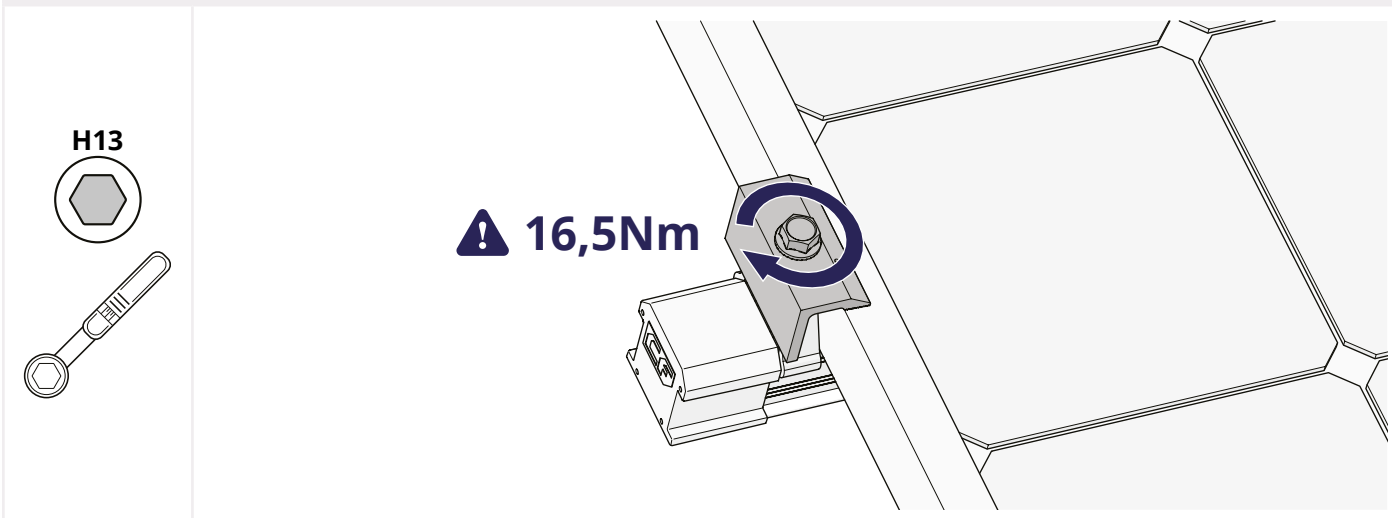

2 MONTAGE DES PANNEAUX SUIVANTS

1 CLIPSEZ LES PINCES INTERMÉDIAIRES DE 60 MM SUR LES RAILS

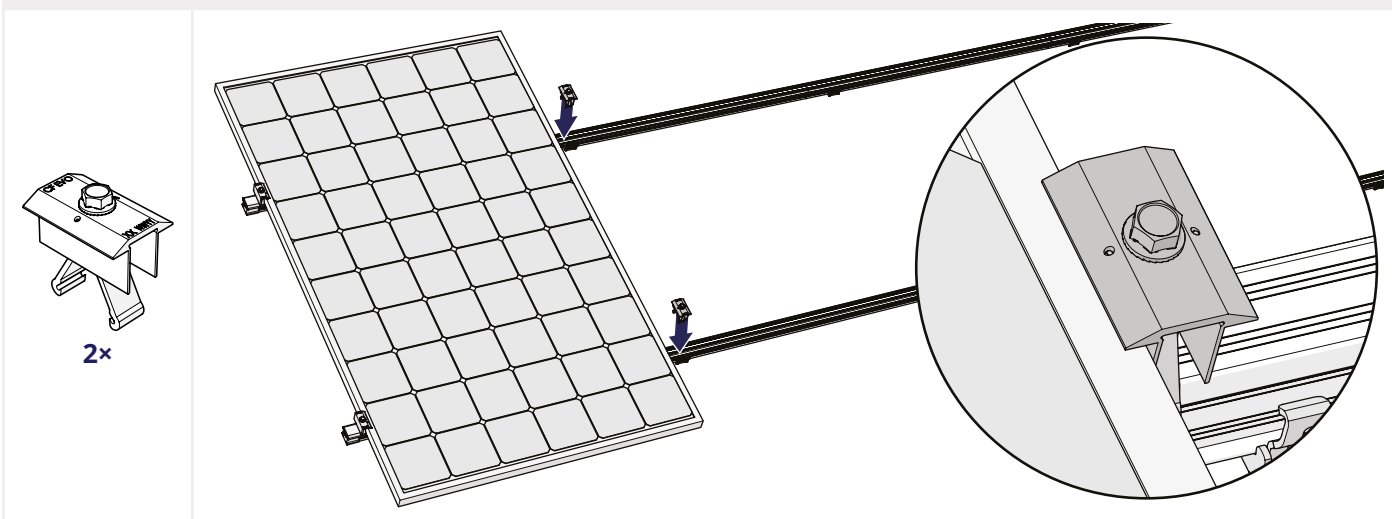

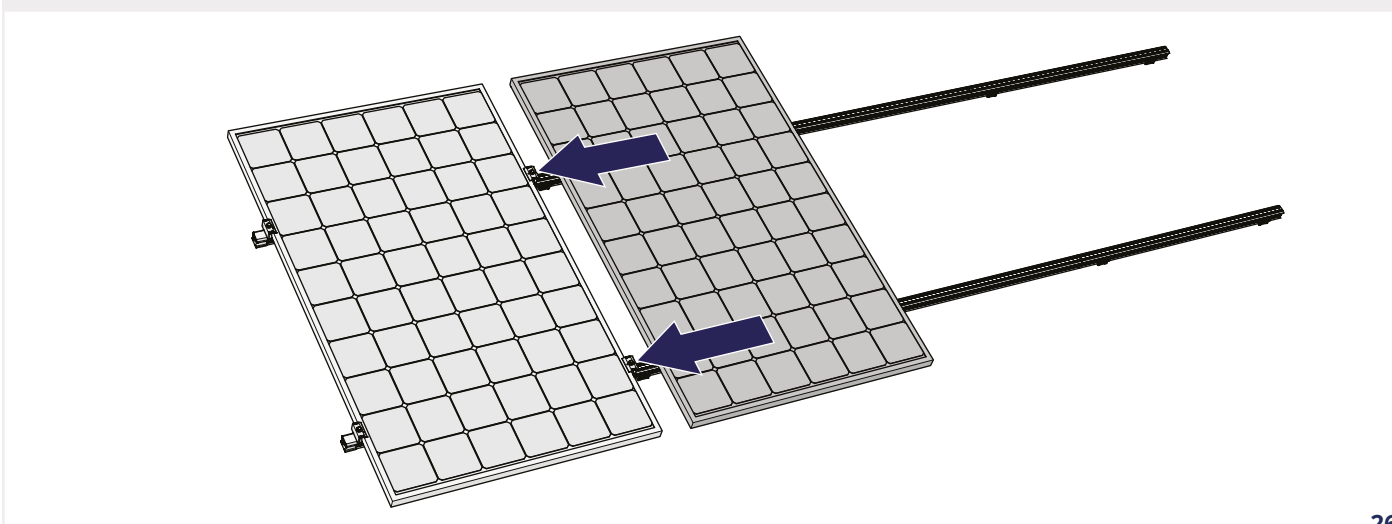

En option : répétez les étapes 1.1. et 1.2.: Cliquez l'aide au montage en place sur le panneau et Cliquez les câbles du panneau fermement en place dans la pince de câble.

2 PLACEZ LE PANNEAU SUIVANT SUR LES RAILS ET FAITES-LE GLISSER CONTRE LES ÉTRIERS.

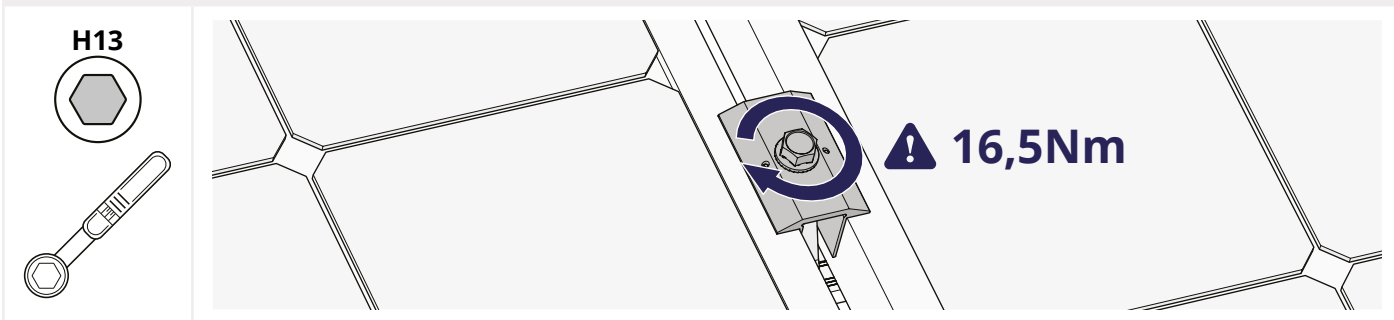

3 SERREZ LA VIS DES PINCES INTERMÉDIAIRES POUR FIXER LE PANNEAU. UTILISEZ UN COUPLE DE 16,5 NM.



 Répétez les étapes de ce chapitre pour tous les panneaux de la rangée.

3 MONTAGE DU DERNIER PANNEAU

 En option : répétez les étapes 1.1. et 1.2.: Cliquez l'aide au montage en place sur le panneau et cliquez les câbles du panneau fermement en place dans la pince de câble.

**1 CLIPSEZ LES CLICKFIT EVO 60 ETRIERS FINAL SUR LE RAIL.
2 SERREZ LA VIS DES ETRIERS FINAL POUR FIXER LE PANNEAU. UTILISEZ UN COUPLE DE 16,5 NM.**

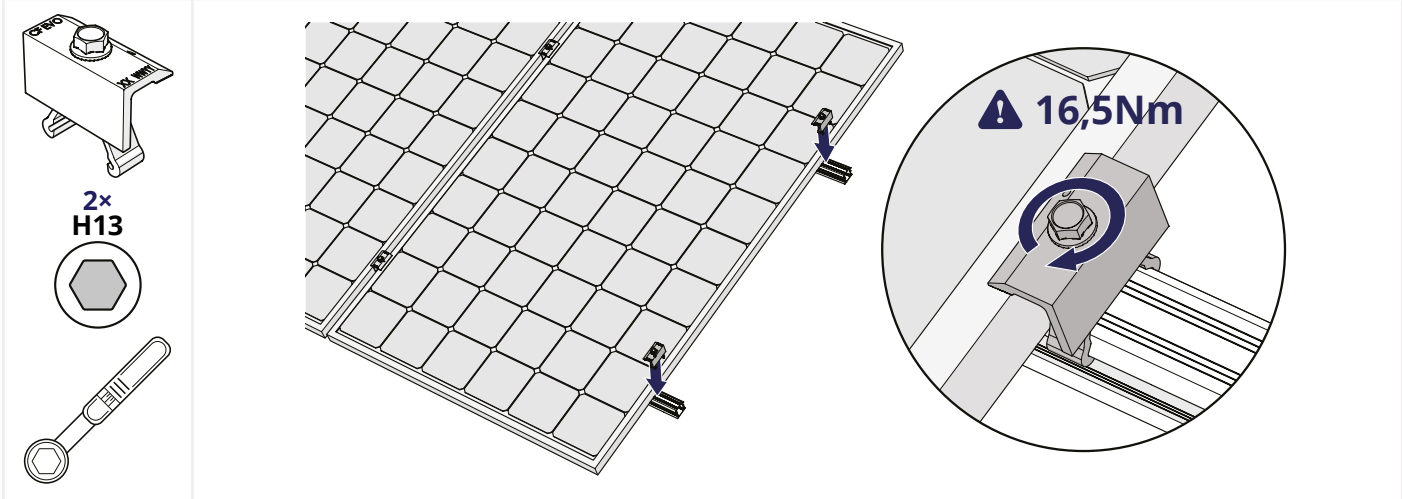

3 FAITES GLISSER LES EMBOUTS SUR LES RAILS.

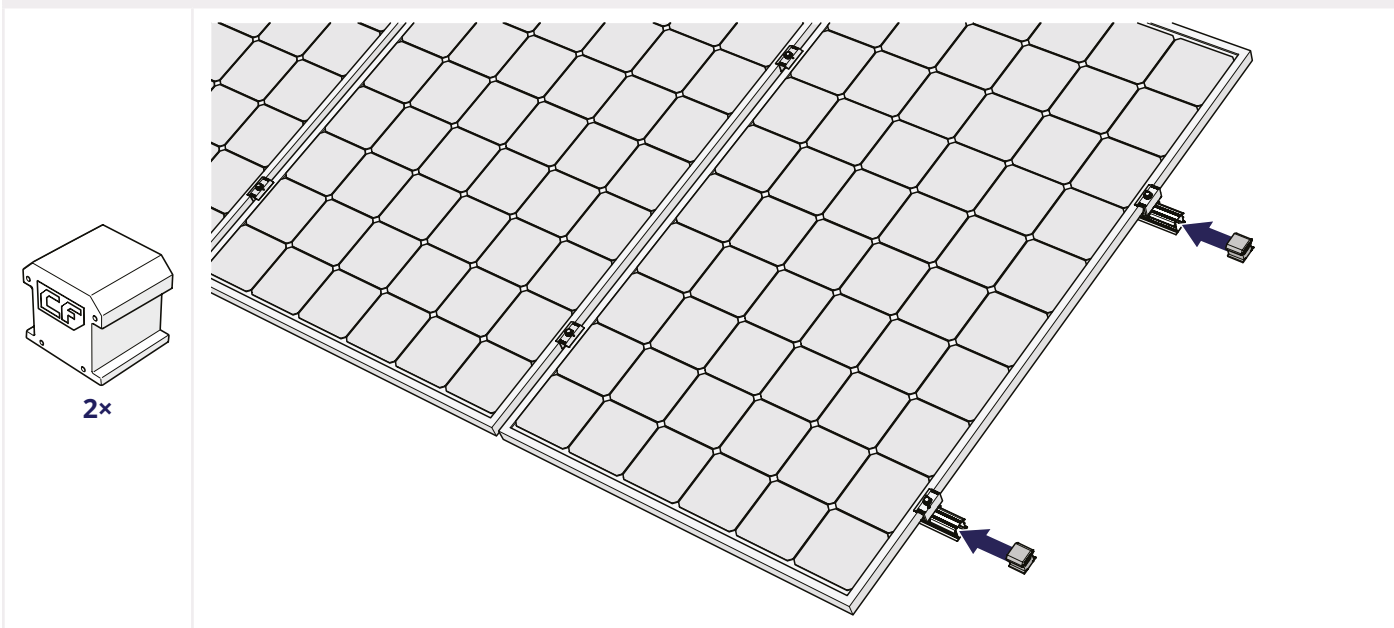

MONTAGE DES PANNEAUX SOLAIRES AVEC DES ÉTRIER POUR PANNEAUX DE 35 MM

1 MONTAGE DU PREMIER PANNEAU

1 EN OPTION : CLIQUEZ L'AIDE AU MONTAGE EN PLACE SUR LE PANNEAU.

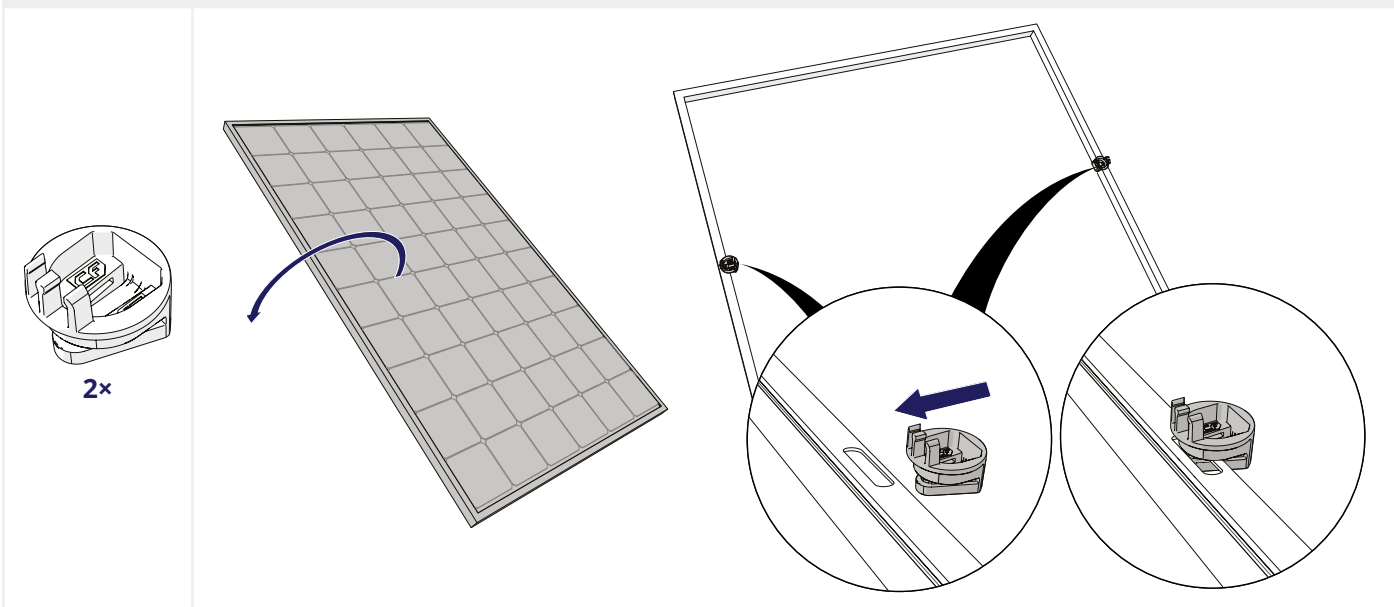

2 EN OPTION : CLIQUEZ LES CÂBLES DU PANNEAU FERMEMENT EN PLACE DANS LA PINCE DE CÂBLE.

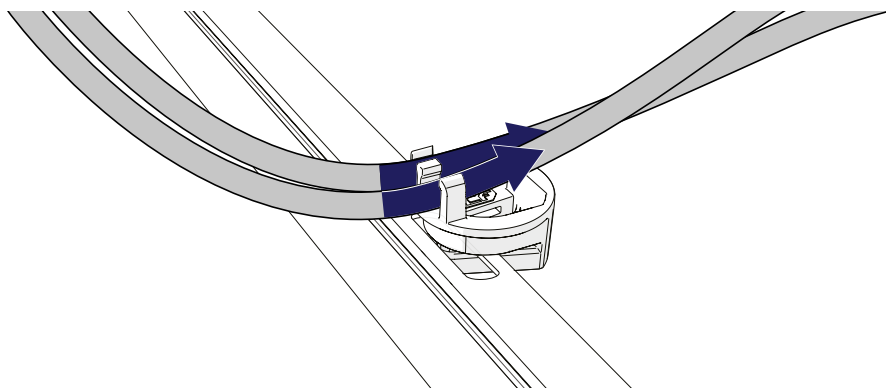

3 CLIQUEZ L'ÉTRIER UNIVERSEL POUR MODULE EN PLACE SUR LES RAILS.

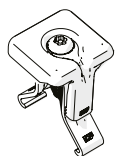

2x

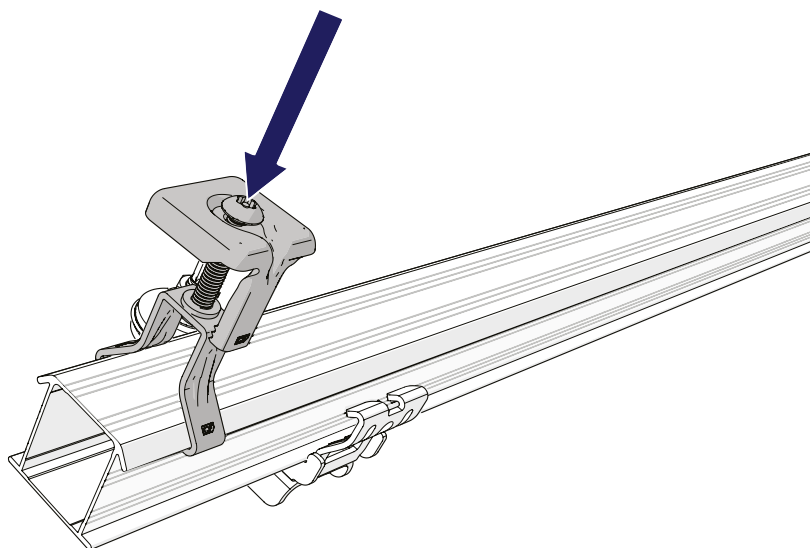

4 FAITES GLISSER LES EMBOUTS SUR LES RAILS.

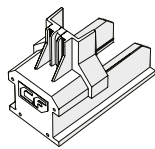

2x

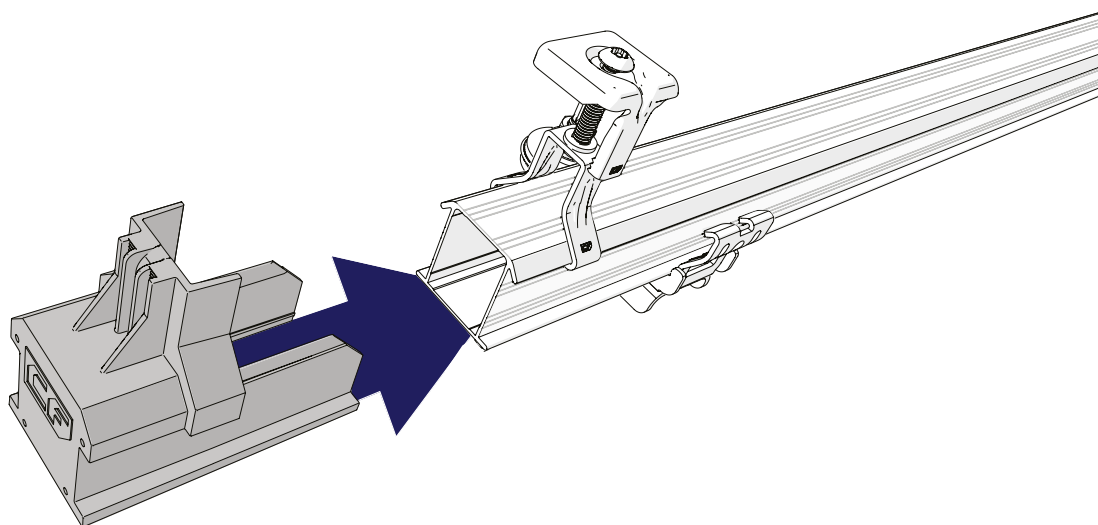

5 TOURNEZ LA PARTIE SUPÉRIEURE DE L'ÉTRIER POUR MODULE SUR L'EMBOUT.

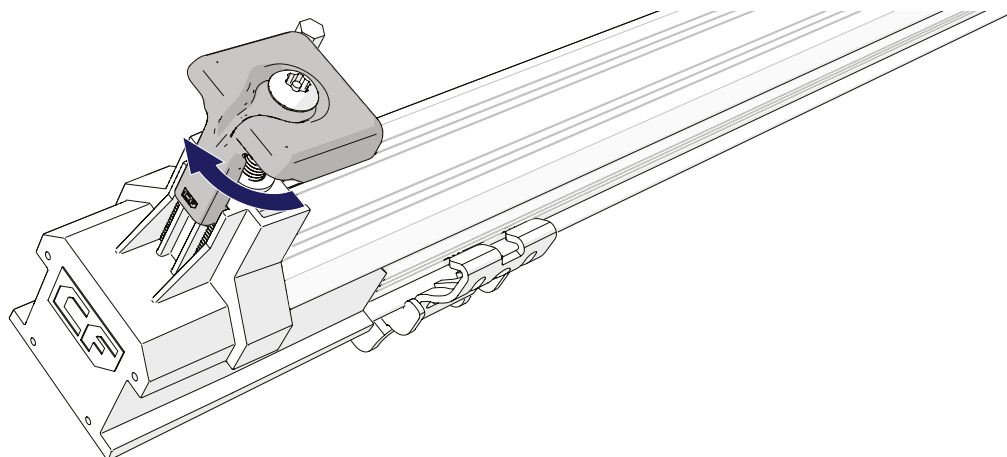

6 EN OPTION : GUIDEZ LES CÂBLES DU PANNEAU SOLAIRE À TRAVERS LES CLICKERS.

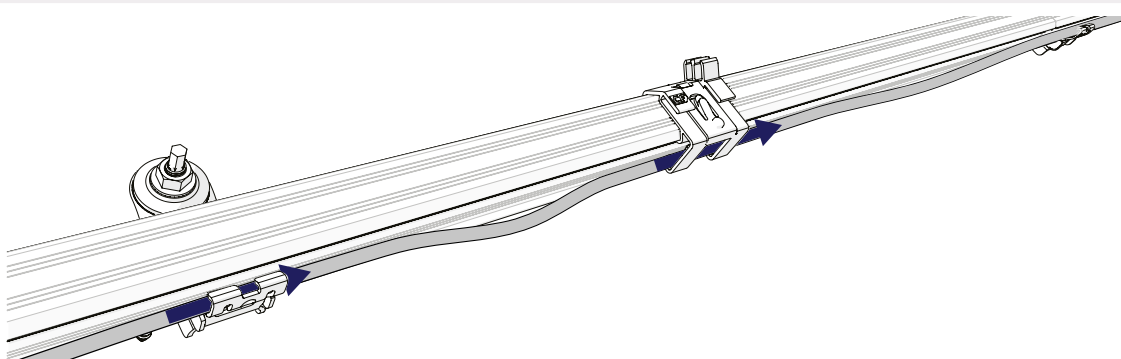

7 PLACEZ LE PANNEAU SUR LES RAILS.

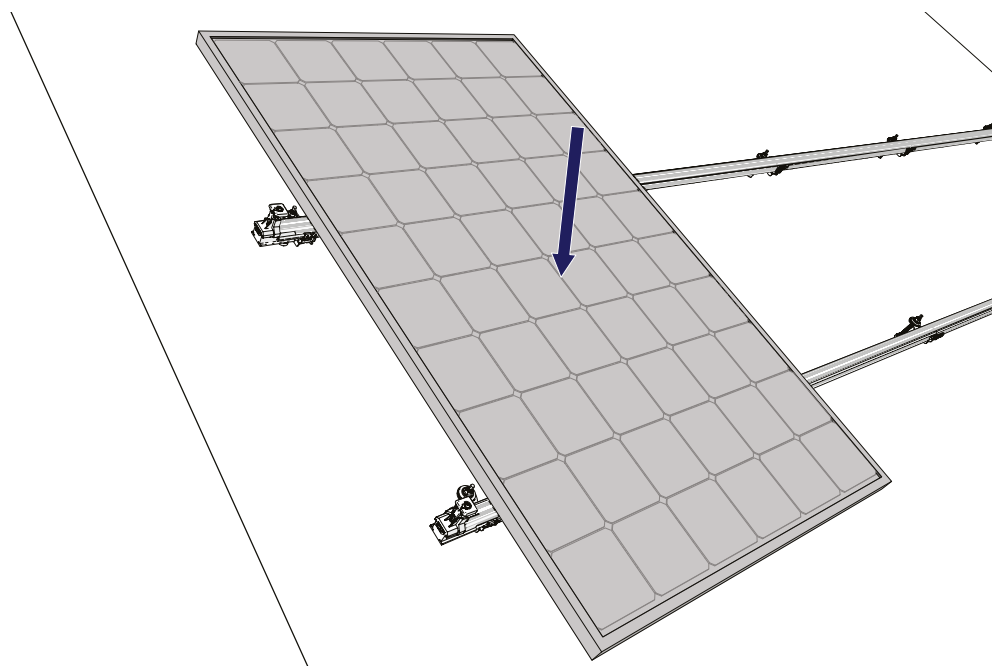

8 FAITES GLISSER LE PANNEAU CONTRE LES ÉTRIERS.

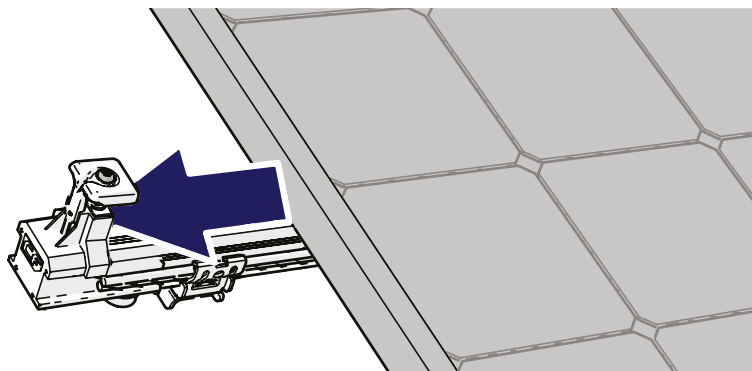

9 VISSEZ LES ÉTRIERS SUR LE PANNEAU. APPLIQUEZ UN COUPLE DE 4,5 NM.

TR30

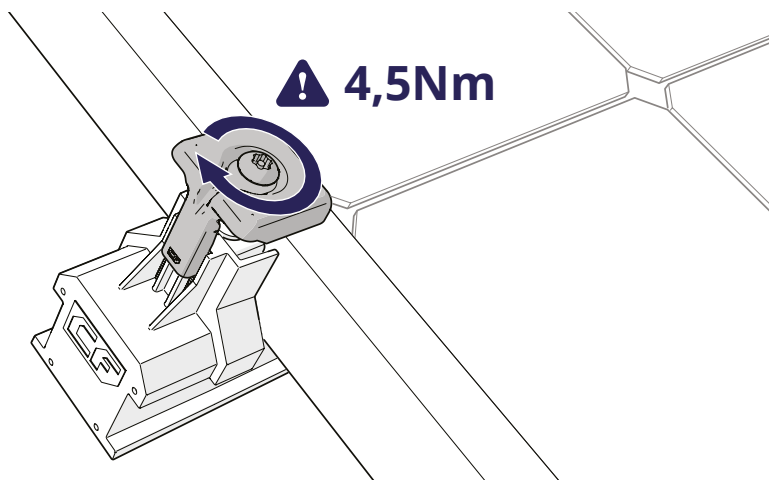
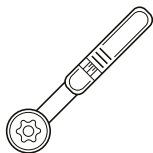

1 CLIQUEZ L'ÉTRIER UNIVERSEL POUR MODULE EN PLACE SUR LES RAILS.

i Installez l'étrier pour module avec le canal de drainage de l'étrier pour module pointant vers le bas.

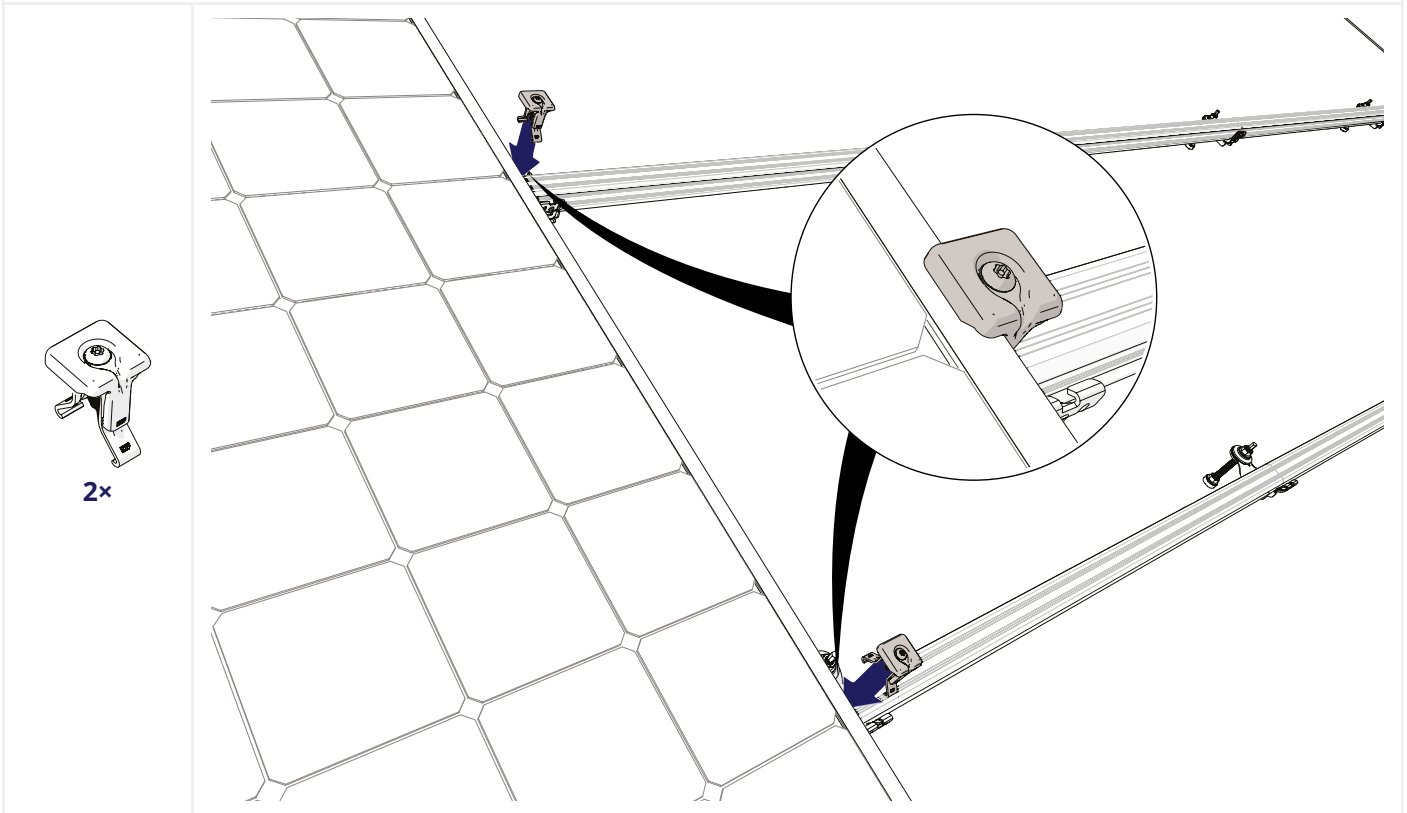

En option : répétez les étapes 1.1. et 1.2.: Cliquez l'aide au montage en place sur le panneau et Cliquez les câbles du panneau fermement en place dans la pince de câble.



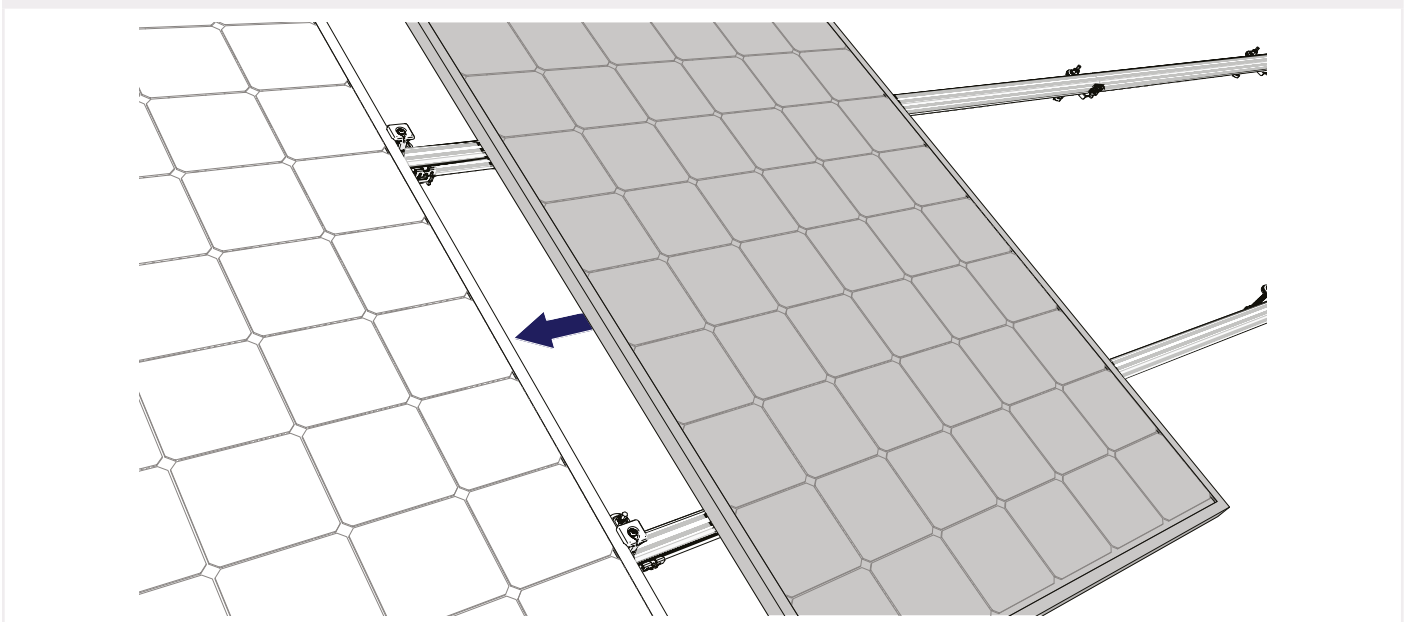

Répétez les étapes 1.7. Placez le panneau sur les rails.

2 FAITES GLISSER LE PANNEAU CONTRE LES ÉTRIERS.



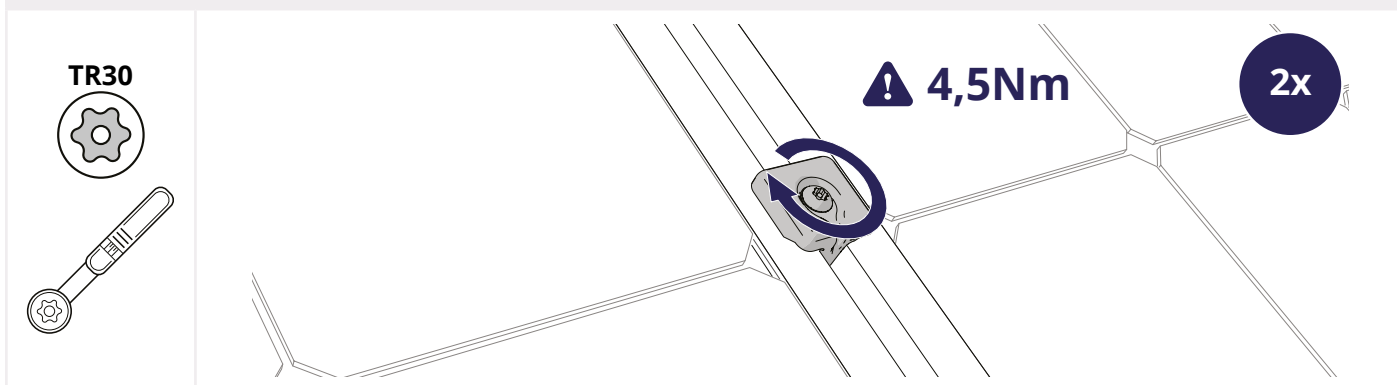

3 VISSEZ LES ÉTRIERS SUR LE PANNEAU. APPLIQUEZ UN COUPLE DE 4,5 NM.



 Répétez les étapes de ce chapitre pour tous les panneaux de la rangée.

3 MONTAGE DU DERNIER PANNEAU

 En option : répétez les étapes 1.1. et 2.: Cliquez l'aide au montage en place sur le panneau et Cliquez les câbles du panneau fermement en place dans la pince de câble.

 Répétez les étapes 2.7. Placez le panneau sur les rails.

 Répétez les étapes 2.2. Faites glisser le panneau contre les étriers.

1 EN OPTION : SCIEZ LES RAILS DE MONTAGE À LA TAILLE ADÉQUATE

- i** Si le débord est inférieur à 250 mm, conservez une longueur de débord de rail comprise entre un minimum de 20 mm et un maximum de 35 mm pour monter l'embout terminal (référence 1008060(-B)).
- i** Le bord externe du panneau dépasse-t-il la dernière Vis à double filetage de plus de 250mm ? Si oui, rallongez le rail de montage de sorte qu'il dépasse de 50mm la Vis à double filetage suivante et fixez le rail de montage à cet endroit. Cet espace supplémentaire de 50mm permet d'installer un embout terminal (référence 1008066(-B)) sur les rails de montage. Pour l'étrier final, vous devez utiliser le support d'étrier final (référence 1008065(-B)).

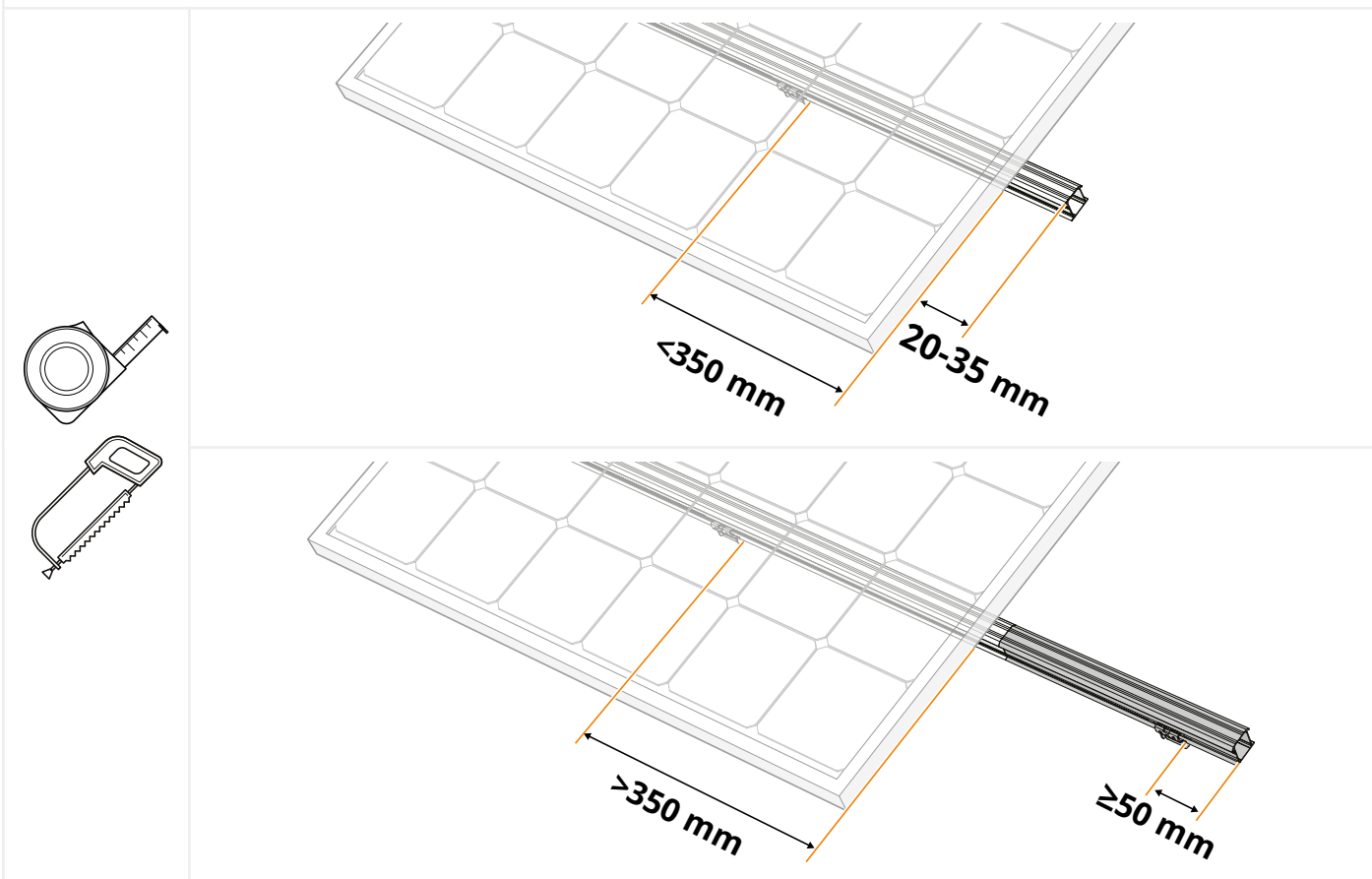

2 CLIQUEZ L'ÉTRIER UNIVERSEL POUR MODULE EN PLACE SUR LES RAILS.

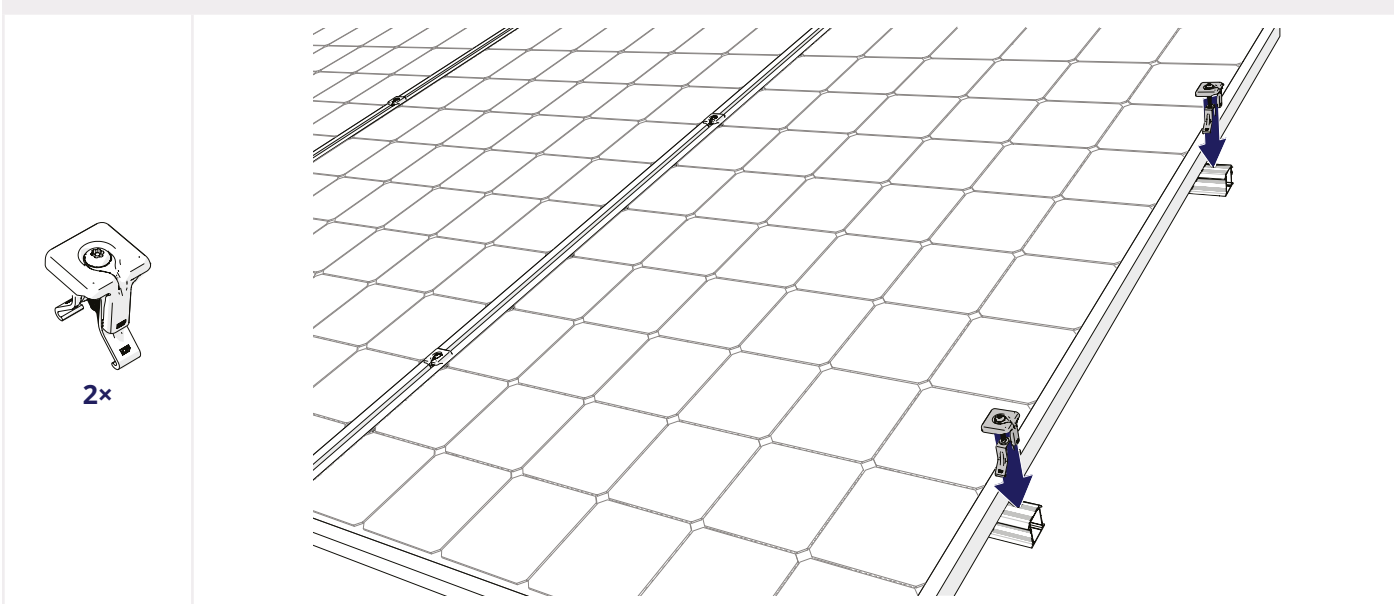

3 FAITES GLISSER LES EMBOUTS SUR LES RAILS.

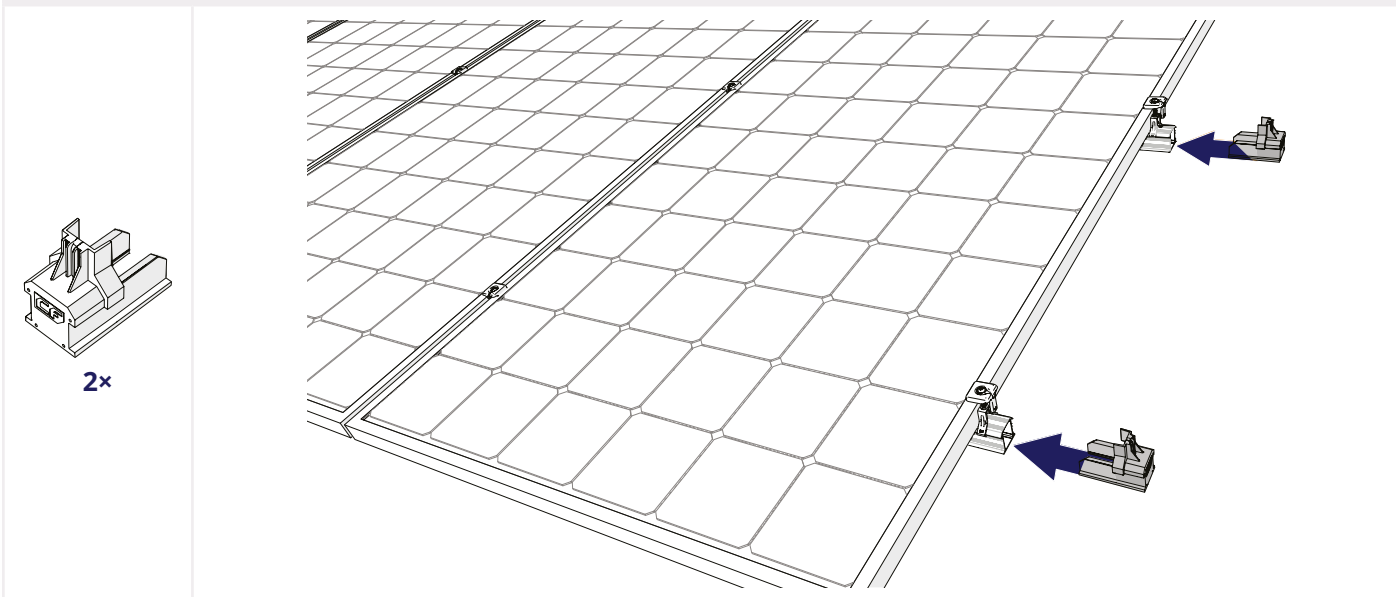

4 TOURNEZ LA PARTIE SUPÉRIEURE DE L'ÉTRIER POUR MODULE SUR L'EMBOUT.

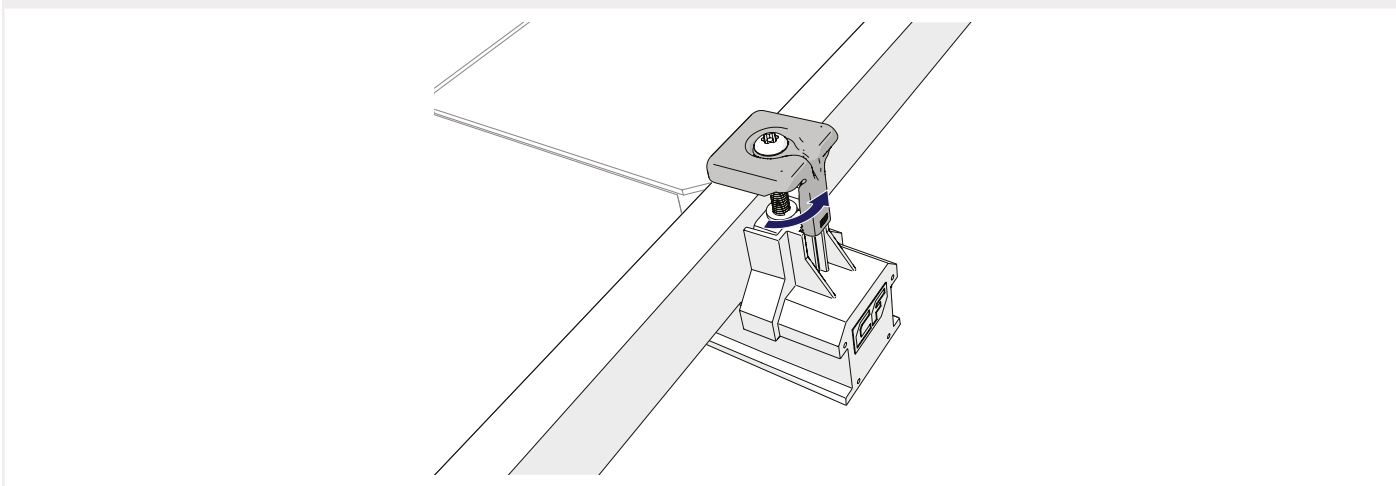

5 VISSEZ LES ÉTRIERS SUR LE PANNEAU. APPLIQUEZ UN COUPLE DE 4,5 NM.

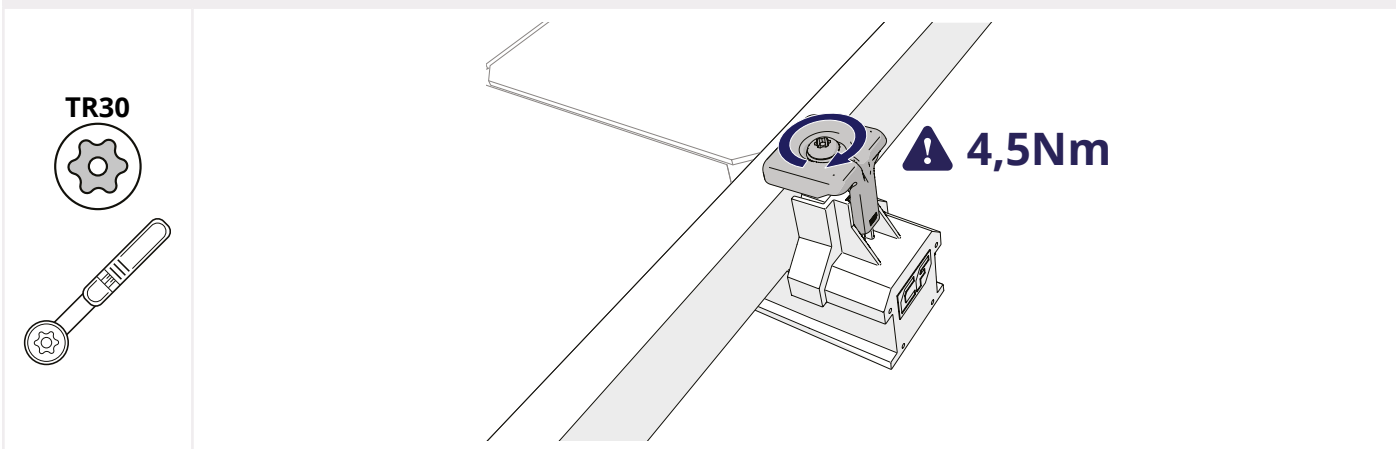

4 MONTAGE DE PLUSIEURS RANGÉES

1 MONTEZ CHAQUE RANGÉE SUIVANTE CONTRE LA RANGÉE PRÉCÉDENTE

- i** Gardez toujours un minimum de 12 mm entre chaque rangée de panneaux dans le cas de rails horizontaux, ou entre chaque colonne de panneaux dans le cas de rails verticaux.
- i** Suivez toujours le plan du projet généré par le calculateur.

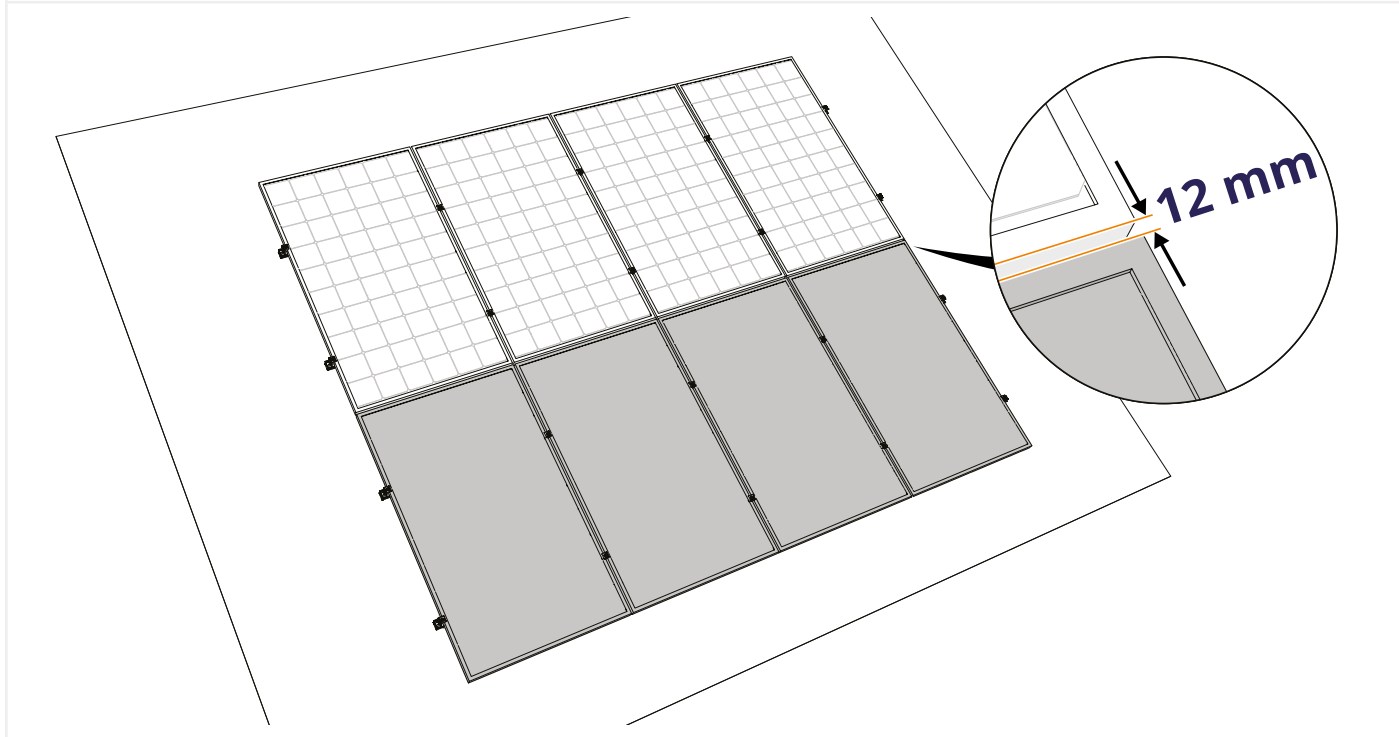

RETRAIT ET RECYCLAGE

DISPOSITIONS GÉNÉRALES

Respectez toujours les lois et réglementations locales en vigueur lors du démontage et de l'élimination du système de montage.



**BUILDING VALUE ⁺ FOR
SOLAR PROFESSIONALS**

Esdec

Londenstraat 16
7418 EE Deventer
The Netherlands

☎ +31 850 702 000

✉ info@esdec.com

www.esdec.com